

# فرۆكه و فریاكه وتن

نه‌ندازیار  
طاهر عبدالله قادر

چاپی یه‌که‌م

# ئەم كتيبە پيشكەشە بەو كارمەندى فرىاكەوتنەى كە بۆرگاركردنى كەسيك گيانى خوى ئەبە خشيت

ناوى كتيب – فرۆكە و فرىاكەوتن

ئامادەكردنى – ئەندازىار طاهر عبدالله قادر

تايپى كتيب – خاتوو ميديا نافع على

ديزايىن – دانا محمد سعيد

سال – ۲۰۱۶

تيراژ – ۱۰۰۰ دانە

لە بەرپۆەبەرايەتى گشتى كتيبخانه گشتيهكان ژمارەى سپاردن (۱۳۳۸) ى سالى (۲۰۱۶) ى پيدراوه

## (به ناوی خوای گه وره)



### پیشه کی :

سروشتی ژيانی مروّف و ژينگه که ی زور جار وای لی دهکات که دواى هندی بیرو  
ئەندیشه بکه ویت ، وهك خولیاش مروّف ئەگه پیت به دواى دهره چهیهك تا بتوانیت  
لیوهی بچیته دیوی راستی ئەو بیرو ئەندیشهیه .

زهمینهش زور گرنگه که ساز بیّت بو گه یشتن بهو ئامانجه بو دانان و جی به جی  
کردنی ئەو بهرنامهیهی که له هزرده گیز دهخوات .

ئامانج لهم جوړه نوسینانه بو بوازی فرۆکه خانه و فرین گه یاندنی چه ند زانیاریه که  
( ئەگه ره که میش بیّت ) بهو که سهی که ئاره زوی فیروونی ههیه ، من وای ئەبینم  
چون دروست کردنی ته لاریک له دانانی بهردیک یان له خشتیکی بناغه وه دهست پی  
ئهکات ئەم بوارهش ههروایه له سه ره تایه کی ساده وه دهست پی ئەکات ورده ورده به  
زیاد بوونی سه رچاوه و زیاد بوون ئاستی هوشیاری کۆمه لگا قۆناغه کانی پیشکه وتن  
ئهجنه پیشه وه ، ئومید ئەکه م و دلنیاشم زور کهس هه ن ئەتوانن له م مه یدانهدا  
بره و به م زانسته بدن .

له سه ره تای سالی ۲۰۰۷ ئەو کات که فرۆکه خانه تازه که وتبووه گه رو هاونیش تیمانانی  
خۆمان وورده وورده که وتبونه گه شت کردن ، واهات به بیرما که ئیتر سه رده مه که وا  
ئهخواییت و پیویسته کار بکریت بو بلاوکردنه وهی هوشیاری گه شت کردن به فرۆکه

, ھەر نەبىت سەرەتايەك لە بارەى فرۆكە و ئەوەى پىوھى پەيوەستە بۆ گەياندىنى زانىارى پىيوست بە ھاولاتيان و كارمەندانى خۆمان لە فرۆكەخانەكاندا. بە پىى سروشتى كارەكانم لە فرۆكەخانە و تىپروانىنم بۆ بوارى فرۆكەخانە و فرۆكەوانى و ئەو بابەتانەى كە پەيوەندىدار بوون ئەو كات تىگەيشتم ئەم بوارە چەندە فراوان و بەرىنە لەم لاشەوہ كە سەيرى كتيبخانەى كوردىم ئەكرد چەند ھەزار و بى دەرتان ئەم بينى لە نەبوونى سەرچاوەى ئەو بوارە گرنگەى ژيانى ئەمپۆى ئادەمىزاد كە تازە فرۆكەى شارستانى بۆ ئىمەى كورد لە ئاسمانى ئەم پارچەيەى كوردستان كەتبوہ جوئە , ئىمە لە سەرەتادا بووين و زۆر دواكەوتبووين تازە ھەنگاومان بوى نابوو ھۆكارى ئەم دوا كە و تنە ش لە دەست كەسدا نەبوو , دوژمنان و ئاكامى ژيانى ئەم مىللەتە بەش مەينەتە بووہ كە نەيان ھىشتبوو كورد وەك مرۆقى ئاسايى ئەم سەر زەمىنە بڑى , تە نيا ھەوليكى بەركرى بووہ بۆ مانەوہى خۆى .

سەرەتايەكى ئاسان نەبوو بۆ من وەك ئەندازيارىك لە بواريكى نۆى جياواز و ھەستيارو گرنگى وەك فرۆكەخانە كارىكات و لە تەكيشيا بيەويت بنوسيت لەكەل ئەوہى ھىچ سەرچاوەيەكى كوردى لەبەردەستدا نەبىت و بەنياز بىت ئەوہندەى بتوانىت لەزادەى شارەزايى و سەرچاوە بيانىەكان ئەگەر كەمىش بىت بىخاتە سەر كاغەز كە بشىت بۆ خۆيندەنەوہ , تەنھا وەفا و پەروشىە بۆ ميژووى فرۆكەخانە كە پالئەرە بۆ ئەم جوۆرە كارانە .

لەسەرەتادا لەسەر ھەندى بابەتى سادە ھەولم دا لە رۆژنامەكاندا بنوسم لەسەر فرۆكەخانەى نيودەولتەتى سلېمانى ھەر نەبىت وەك زانىارى سەرەتايى بگات بە

هاولاتیان و زیاد له وەش كە ( رینگەى گۆقارى ئەندازياران ) توانيم بنوسم له سەر هەندى بابەتى تری فرۆكەوانى تا له رینگەى ئەندازيارانەوه پەيامەكەم بگات .

ژیان بە سروشتى خۆى بەردەوامە و ناوەستیت كە خولیا هەبوو هەولیش هەیه بۆ گەشتن بە ئامانج , بەلام وەك شاعیری گەورەى كورد گۆران ئەفەرموى (هەرچەند ئەكەم ئەو خەيالەى پى مەستم بۆم ناخریتە ناو چوار چىوہى (هەلبەستم) منیش له سەرەتادا زۆر له دلە راوكیدا بووم كە چۆن و له كۆيوە دەست پى بكەم تا چەند سەرکەوتوو ئەبەم , تیا راما بووم بى وچان له مېشكەدا بەردەوام ئەمووتەوه چەندە له توانامدا بىت هەولى بۆ ئەدەم تا بگەمە ئەو ئامانجەى كە ئومیدمە (ئەو بوارە گرنگەى تى كەوتم خۆزیا تیا سەر ئەكەوتم).

بى سلەمىنەوه لەهەر ئاستەنگىك دەستم پى كرد و خوش بەختانە توانيم زۆر لەو سنورەش تى پەرم كە دیاريم كردبوو .

هەلبژاردنى ناوى ئەم كتیبە بە فریاكەوتنى فرۆكە هەروا له خۆوه نەبوو , هەلبەت زۆر بەمان بیستومانە یا گوى بیستی بووین كە رووداوەكانى فرۆكە یەكێكە لەو بابەتە گرنگ و ترسناكانە كە سالانە ژمارەیهكى زۆر مروڤ تیا ئەبنە قوربانى , كارى بەرپرس و دەستە و تاقمەكانى فرۆكەخانەش بە پلەى یەكەم دابین كردنى سەلامەتیه و لەهەمان كاتیشدا پارێزگارى سەلامەتى هاولاتیان و فرۆكەوانى و فرۆكەخانە و كارمەندان و پیکهاتەكانیەتى , بۆیه رووبەر ووبونەوهى كارەسات و فریاكەوتنى فرۆكە و سەرنشینان كاریكى له رادەبەدەر پىویست و گرنگە بۆ بەرپرسانى فرۆكەخانەكان , لەم كتیبەدا وویستومە چەردەیهك زانیارى لەسەر ئەو بابەتە بنوسم لەگەئیشیدا چەند بابەتیكى تری پەيوەست بە میژوووی فرین و جوۆرى

فرۆكەكان كە ھىوام واىە سودبەخش بىت بۇ ھاۋلاتيانى خۇشەويست و ھەرودھا بۇ كارمەندانى پەيوەنىدار بە بەشى فرياكەوتنى ناو فرۆكەخانە كە ھەر ئەوانىشن دەتوان گرنكى ئەم بابەتە ھەلسەنگىن .

چەند بەشىك لەم بابەتانە كە لەم كتيبەدا نوسراوہ كۆكراوہى چەندىن نوسىنە كە ھەندىكىان لە گوڤارى ئەندازياراندا بەشىۋاۋىك لەشىۋاۋەكان بلاو كراوہتەوہ بەلام جارىكى تر دواى رپك خستنەوہيان لەم كتيبەدا نوسراوہتەوہ بۇ ئەوہى وەك گەنجىنەيەك بمىننەوہ و لە ناو نەچن .

جىگاي خۇيەتى بوتريت ئەستەمە ھىچ پرۆژەيەك بى ھاوكارى و بەتەنيا بىتە بەرھەم , پىم واىە ئەگەر بشكرىت كال و كرج ئەبىت بۇيە راويژ و ھاوكارى و پرس دەبن بەسەرچاوہى دەۋلەمەندكردى ھەر بابەتيك لەم شىۋە و شىۋازانە .

لە دوايدا بۇ ميژووش پىۋىستە سوپاسى زۆرم بۇ ئەو كەسانە بنىرم لە ھاوكارانم لە فرۆكەخانە كە يارمەتى دەرم بوون و ماندوو بوون لەگەلما لە نامادەكردى ئەم كتيبە .

خوداى مەزن پشتىوانمان بىت خاك و وولاتمان لە كارەسات بە دوور بىت

ئەندازيار- طاهر عبدالله قادر

بەريۋەبەرى گشتى فرۆكەخانەى نيۋدەۋلەتى سلیمانى

نەورۆزى سالى ۲۷۱۶ ى كوردى

مارسى سالى ۲۰۱۶ زايىنى

بەشى يەكەم

مىژووى فرين



ئادەمىزاد لە دىر زەمانەوہ خەوى بەفرینەوہ بىنیوہ و زۆر كەس ھەولى فرینى داوہ بە رینگەى جۆراو جۆر. وا بىردەكرایەوہ كە فرین لە دەرەوہى توانای مرؤفدايە , یونانیە كۆنەكان چىرۆكىيان ھەيە كە دەئیت يەككە لە دۆزەرەوہكان ﴿مكتشف﴾ بالى پەرى بۆ خۆى دروست كرد بەمىو نوساندى بە خۆيەوہ فرى تا نزيكبووہوہ لە خۆر ئەو كاتە ميوەكە توایەوہ و كەوتەخوارەوہ و كەوتە ناو ئاوى دەرپاوہ و نوقم بوو .

فرین له خولیاى ئادەمیزدا ھەبوو ھەر لەسەرھتای ژیانەوہ ، بوونی بائندەش شان بەشانی مرۆڤ،  
 وای لە ئادەمیزاد کرد لە چاخە دێرینەکانەوہ ھەست بکات ھەر ئەو بەتەنیا لەسەر رووی زەوی  
 کۆت و بەندە و ناتوانیٓت بفریٓت ، ئەم ھەستە وای لە مرۆڤ کرد کە بێر لە ھەندئ کارى  
 جەربەزەیی ﴿مغامرە﴾ بکاتەوہ بۆ فرین ، زۆریان بالیان بۆ خویان دروست دەکرد و لە شوینی  
 بەرزوہ خویان فریٓ دەدایە خواروہ ، وایان دەزانى کە تەنیا بالی بائندە ھۆکارى بەرزبوونەوہ و  
 فرینە لە ھەوادا . لەم بوارەدا چەندین کارەساتى ناخۆش روویدا ، بەلام ھەر رووداویک لەوانە  
 ھەنگاویک بوو بۆ پێشکەوتن لە بواری فریندا.



تا دوارۆژەکانى سەدەى ھەژدەھەم ھیچ پێشکەوتنیکی بەرچاو بەدى ناکرئ لە بواری فریندا بێجگە  
 لەو کارەى کە ھونەرمنەند ﴿لیوناردو دافنشى﴾ کردى بە دیزاینکردنى نەخشەى جوړیک



لهپهرهشوت که بریتی بوو له چادرېک له کهتان دروست کرابوو، شیوهیهکی قوچهکی هه بوو، وای بلاوگر دبووه که له توانای ئاده میزاددایه که بههوی ئه و پهره شووته وه له شوینی بهرزوه به ئاسانی و بی کیشه بیته خواره وه و دابه زی. یه کهم تاقیکردنه وهی سه رکه وتووی فرین له لایهن ئاده میزاده وه له ۱۸ ی ئابی ۱۷۰۹ ئه نجامدرا، وهک ئامرازېک بو فرین که له شیوهی بالونیک پیشان درا پر بوو له هه وای گهرم که گهرم کرا به سوتاندنی مادهیهکی مؤم ئاسا له ناو دهفریکی داخراودا و بالونه کهی بو بهرزی ۱۲۰۰۰ پی بهر زده کرده وه.

هاوولاتی کابلی له سالی ۱۸۰۴ دا یه کهم شیوهی فرۆکه ی دروستکرد که نمونه یهک بوو له فرۆکه ی جارۆکه یی و زوربه ی زوری میژوونووسه کان ئه م دۆزینه وه یان به دروستکردنی یه کهم فرۆکه ئه ژمار کرد ، تاقیکردنه وه کان له سه ر ئه م جوړه فرۆکه یه توانای فرینی بهرجهسته کرد . ئه مه ش پالی به کابلی یه وه نا تا فرۆکه یه کی گه وره تر دروست بکات که مروّف هه ئبگریٹ رووبه ری باله کانی ۲۰ مه تر دوو جا ده بوو و هه وئی دا که مه کینه یه ک زیاد بکات بو فرۆکه که ی ، به لام ئه و مه کینه هه لمیه یی که ده یویست به کاری بهینیت مه کینه یه کی قورس بوو له و کاته دا نه ده توانا بو فرۆکه به کاری بهینریٹ.

کابلی کوئی نه دا و هه وئه کانی دووباره کرده وه ، جاریکی تر په نای برده بهر ئه ندا زیاریک به ناوی (جون وین) به هه ردووکیان نمونه یه کیان دروستکرد که درېزه که ی ۶م بوو و مه کینه یه کی هه لمی بچوکی سوکیان لی به ست و هه ر چوئیک بیٹ فری له یه کیک له تاقیکردنه وه کاند له سالی ۱۸۴۸. ئه م تاقیکردنه وه یه ش به یه کهم هه نگاو داده نریٹ بو به کاری بهینانی پالنانی میکانیکی له فرۆکه دا . ئه م هه وئه له لایهن هیسنون که یه کیک بوو له هه واداره کانی (کابلی) دووباره کرایه و هه ستا به دیزاین و دروستکردنی که شتیه کی هه وایی گه وره ، به لام هه مان گرفتی کابلی هاته ریگه ی ئه ویش قورسی مه کینه هه لمیه که بوو.



سالی ۱۸۷۱ ئەلفونس بېنو پېشەنگى فرېن ﴿رائد الطيران﴾ دواى ھېسنون تۈانى دىزايىنى فرۆكەيەكى بچۈكى ۱/۲م بىكات كە بەھۋى قايشېكەۋە پانكەى سەركلكى فرۆكەكەى دەخولانەۋە ، ئەم تاقىكردنەۋەيە بەسەرگەۋتوۋىي لەبەرچاۋى چەندىن تەماشاكەر نمايشكرا .

دواى ئەو تاقىكردنەۋەيە (بېنو) گرنگى بەو فرۆكانە دەدا كە مرۇفيان ھەلدەگرت و تۈانى دىزايىنى فرۆكەيەكى پېشكەۋتوۋتر بىكات لە جوړى وشك – ناۋى (برمائى) كە ھەلگىرى چەندىن شتى تازە بوو ۋەك پانكەيەك لە پشت فرۆكەكەۋە و بالەكانى بۆ سەرەۋە چوۋبوون و ناراستەكرابوون بەمەبەستى كۆنترۆلگىردن لەكاتى فرېندا . بېنو خىرايى ئەم فرۆكەيەى بە ۱۰۰كەم لەسەعاتىكدا مەزەندە دەكرد و لەبەر كېشەى دارايى نەتوانرا ئەم فرۆكەيە دروستبىكات تا مردنى ،بېنو نەيزانى كە ھەستاۋە بە پېشنىيازكردنى يەككە لە گەۋرەتېرىن كارەكان بۆ ئايندەى فرۆكەۋانى و دواى مردنى كەسېك بە ناۋى (مىلتون رايىت) ئەو نمونەيەى بېنۋى كېرى و داى بە

دوو كورهكەى كە ناويان (ويلبر و اورفيل) بوو له بىرۆكەى ئەو دوو منداڵەوه بىر كرايهوه بۆ دروستكردنى نموونهيهكى گهورهتر لهم بوارهدا . له سالى ۱۹۰۲ دا برايانى رايت ديزاينى مهكينهكەيان كرد كه كيشهكەى ۸۲ كگم بوو و تواناكەشى هيندهى ۱۳ ئەسپ بوو ، بيمهش بنياتي يهكەم فرۆكەيان دانا كه به مهكينه دهفرى ، ئەم فرۆكەيه دووبالئى ههبوو هەر بائىكى ۱۲ بوو كيشى ههمووى ۲۷۲ كگم بوو و بههۆى دشىلى و شهفتهوه جموجۆلهكان دهگويزرانهوه بۆ فرينيش لهسەر خلوگكك دادهنرا و تايهى له ژيردا بوو.

له رۆژى ۱۹۰۲/۱۲/۱۴ ﴿ولبور﴾ ههستا بهيهكەم ههولدان و جوڵهى بهفرۆكەكەى كرد و توانى بهرزى بكاتهوه بۆ ماوهيهكى كەم دواى نزمبووهوه لهسەر رۆخىكى لماوى دهريايهك كهوته خوارهوه . دواى كهوتنهخوارهوه ﴿ولبور﴾ دانى بهوهدا نا كه ههلهى كهوتنه خوارهوهكه هى خۆى بوو نهك فرۆكەكه و له كاتى كهوتنهخوارهويدا تهنه زيانىكى سوک رووى دا و دواى ئەوه به ۳ رۆژ تافىكردنهوهيهكى تر كرا كه توانرا ۳۶,۵ م به ههلبهز ههلبهز يان وهك شهپۆل بفرپت و تهنه بۆ ماوهى ۱۲ چركه توانرا فرۆكەكه له ئاسماندا بمينيتتهوه لهگهڵ ئەوهشدا ئەمه يهكەم فرينى فرۆكە بوو له ههموو جيهاندا كه مروف ههلبگرپت له ههوادا و پشت بهخۆى بيهستپت . فرۆكە و دروستكردنى به پيشكهوتنىكى گهوره و دريژخايهندا روپشت دواى ئەو تافىكردنهوانه و له دوايدا خيراى فرۆكەى برايانى رايت گهيشته ۵۰كم/ سعات و ئيستا خيراى فرۆكەى جهنگى خۆى دهيات له ۳۲۰۰كم/سعات و فرۆكەى بارههنگر و بازرگانى خيرايهكەى دهگاتهى ۱۰۰۰كم/ سعات و فرۆكەى كۆنكۆرد له ۲۰۰۰كم/سعات تى دهپهريپت.

## فرۆكە تازەترىن و خىراترىن ئامرازى گواستنهوه

ھىچ بانئدەيەك يان ھىچ تەننىكى فرېو ﴿جسم طائر﴾ ناگاتە فرۆكە بۇ خىرايى تەنھا كەشتىيە ھەوايەكان نەبىت. لە ئىستادا، فرۆكەيەكى نەفاس (فېشكەيى) دەتوانىت بارىكى قورسى گەشتىيارى و شەمەك بە ھەموو كىشومەرى ئەوروپادا بگويژىتەوہ بە ماوہى (۵) كاتزمىر و دەشتوانى نيوہى گۆى زەوى لە لەندەنەوہ بۇ سەنى لە ئۇستراليا لە ماوہيەكى كەمتر لە (۲۴) سەعاتدا بېرى و گەشتىياران لەبەرزى ۹۰۰۰م بۇ ۱۳۰۰۰م واتە (۲۸۰۰۰ پى بۇ ۴۰۰۰۰)پى بە تەواوى ئيسراحتى خويان دەتوانن سەفەر بکەن ، بى ھەستکردن بە ھىچ ناخوشىيەك يان كىشەيەك و دەتوانن سەيرى فلىمى سىنەما يان گوئى لە كۆپلەيەك مۇسقىاى خوش بگرن و تەنانەت ھەندى فرۆكەى فېشكەيى ( نەفاس) ھەن زياد لە (۵۰۰) نەفەر ھەلدەگرن بى كىشە.



فرۆكەى رۆكيتى ھەيە كە خىرايەكەى زياد لە (۷۲۴۰) كم لە كاتزمىرىكدا بەگاردەھىنرىت بۇ تافىکردنەوہكان يان توژىنەوہكانى كايەى ئاسمان و قەبارەى فرۆكەكان بەپىي مەبەستى دروست

كردنه كانيان دهگوردريڻ له گه وروهه بۆ بچوك له خيراوه بۆ هياوستر ، فرۆكه ههيه تهنه يهك  
 بزوينهري ههيه ، فرۆكه ههيه تهنه بۆ گه شتي كات به سهر بردن به كارديت بۆ گه وره پياوان و  
 دهسه لاتداران ، فرۆكه ي بارهه لگري گه وره ههيه كه چهندين تهن له شمكه هه لده گريت و  
 هه زاران كيلومه تر ده فرپيت بي وهستان يان چهندين تهن نوسراوي پوسته هه لده گريت بي وهستان  
 تا هه زاران كيلومه تر له هه موو سوچ و گوشه يه كي جيهاندا به كارد هه ينرپيت . فرۆكه له هه وا  
 قورس تره ، گه وره ترين فرۆكه ي بارهه لگر له م رۆزگاردا كيشه كه ي دهگاته (۳۲۰) تهن به  
 باره كه يه وه . فرۆكه به هوي بال و بزوينه ره كانيه وه ده توانيت بفرپيت و به نامزاي كونترۆل  
 ئاراسته ده كريت و به هوي نهو بوشاييه ي كه له پاله په ستوي سهر بال و ژير باله كانيدا دروست  
 ده بيت، ده توانيت له هه وادا بفرپيت و له و به رزيه دا بمينيته وه . فرۆكه وان ده توانيت بالانس ي  
 فرۆكه كه ي رابگريت به كونترۆلكردني په ره كه ي سهر بال و كلكي فرۆكه كه . ده كريت نهو چالاكي  
 و زانسته يه ي كه به كارد هه ينرپيت بۆ ديزاين و دروست كردن و فرپني فرۆكه پي بلين زانستي  
 فرۆكه وان يان فرپين ، هه ندي له ديزاينه ره كان به چاولي كردني بالي تيژي بالنده كان بالي تيژيان  
 بۆ فرۆكه كان دروست كرد و توانيان سه دان مه تر بفرن به هوي نهو باله تيژانه وه تا له كو تايدا له  
 ۱۹۰۳/۱۲/۱۷ دووبراي پاسكيلچي به ناوه كان ي (نورفيل و ويلبراييت) توانيان يه كه م فرۆكه  
 دروستبكه ن و بتوانن بفرن ، له شاري كيتي هوڤ له ولايه تي كارولينا نه مريكاي سه روو نهو  
 فرۆكه انهي كه دروسته گران له ته خته و چادر و نهو شته سوكانه . له سييه كان ي سه ده ي رابردوودا  
 ده ستركا به به كاره يني اني كانزا بۆ دروست كردني فرۆكه و پيشنيازي بزوينه ري فيشكه يي (نه فاس)  
 به ره و پيشچوو . له ساله كان ي (۱۹۳۹ - ۱۹۴۵) له ميان ي دووه مين جهنگي جيهانيدا پيشكه و تنيكي  
 به رچاو روويدا له فرۆكه ي جهنگي و گواسته نه و هدا وهك پيوستي سه رده مي جهنگ . له په نجاكان ي  
 سه ده ي رابوردودا فرۆكه ي نه فه رهه لگر ده ستيكرد به گه شته كان ي له ده راي ئه تلسي په رپيه وه له

ئەوروپا ۋە بۇ ئەمىرىكا. بەكارھېننى فرۇكە دەورېكى بالى بىنى بۇ نىزىكردنەۋەى گەلان و بچووكرردنەۋەى جىهان ، ئىستا فرۇكەى لۇكھىد (س ر - ۱۷۱) ى ھىزى ئاسمانى ئەمىرىكا بەخىراترىن فرۇكەى فىشكەىى (نفاس) دادەنرىت كە دەتوانىت بەخىراى ۳۰۰۰كم/ سەعات بفرىت.



لەچەرخى نویدا فرۇكە بەباشترىن رىگەى گواستەۋەى رىوان و گەشتىار و شمەك و پۇستە و كوزاندنەۋەى ناگر و گەپاندنى يارمەتى بۇ ناوچە كارەساتبارەكان دادەنرىت.



## قوناغە گىرنگەكانى مېژووى پېشكەوتنى فرۆكەوانى

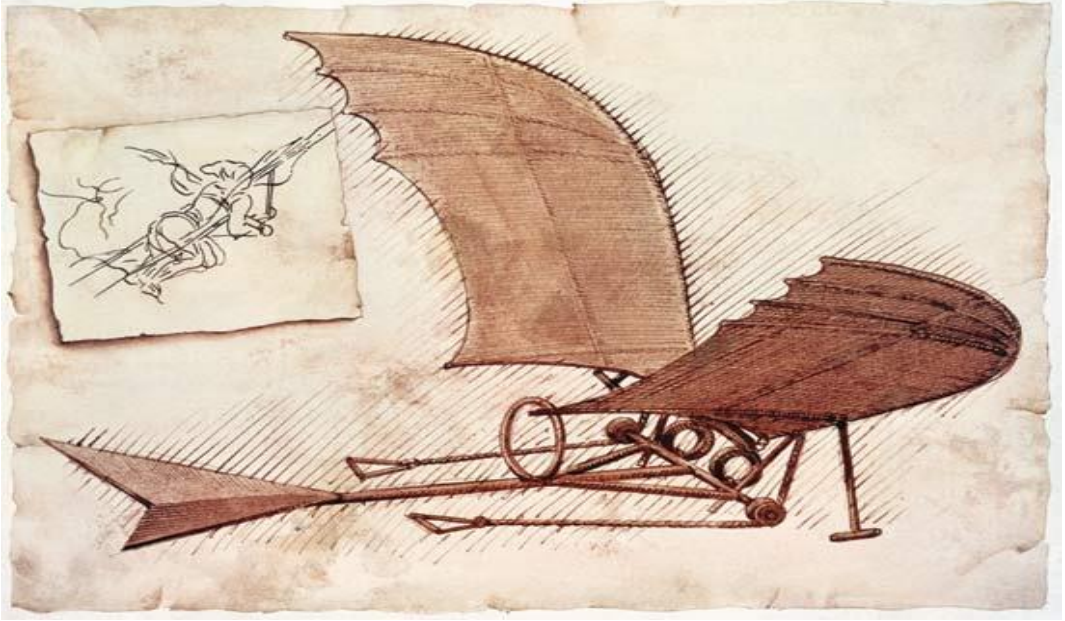

سالى ۱۵۰۰ ھونەرمەندى ئىتالى (ليوناردو دافىشى ) وئىنەى فرۆكەى دروستکرد.

لە سالى ۱۷۸۳ دوو ھاۋلاتى فەرەنسى بە ناۋەكانى جاف- ف دى روزىيە و ماركىز دارلاندى، يەكەم

بەرزبونەۋەيان بۇ ئاسمان ئەنجامدا بە بالۇنىك كە بەھەۋاى گەرم سوگيان كىرد.

لە سالى ۱۸۰۴ سىر جۇرچ كايلى ئىنگلىزى نەۋونەى يەكەم فرۆكەى جارۇكەى (شەراعى) خستەپوو.



له سالی ۱۸۴۳ ولیم هنسونی بهریتانی دیزاینی فرۆکه‌یه‌کی کرد که به مه‌کینه‌ی هه‌لی ئی‌شی ده‌کرد.

له سالی ۱۸۴۸ جون سترنجیفیلۆ نموونه‌یه‌کی بچووکی فرۆکه‌ی دیزاینی کرد و هه‌لی‌فران، به‌لام ماوه‌یه‌کی که‌م مایه‌وه له هه‌وادا.

له سالی ۱۸۹۱ – ۱۸۹۶ اوتولیلینتالی ئە‌لمانی یه‌که‌م که‌س بوو فرۆکه‌یه‌کی چارۆکه‌یی (شهرای) به‌رز کرده‌وه و فری.





له سالی ۱۸۹۶ لانجلی ئەمریکی نموونهی فرۆکه‌یه‌کی دانا که به‌بزوینه‌ری هه‌لی ئی‌شی ده‌کرد.

له سالی ۱۹۰۲ هه‌ردوو برا ئەورفیل و ویلبری ئەمریکی یه‌که‌م فرۆکه‌ی ئی‌ش پیکرد بۆ ماوه‌ی ۲۷ م  
فری به‌ ماوه‌ی ۱۲ چرکه.

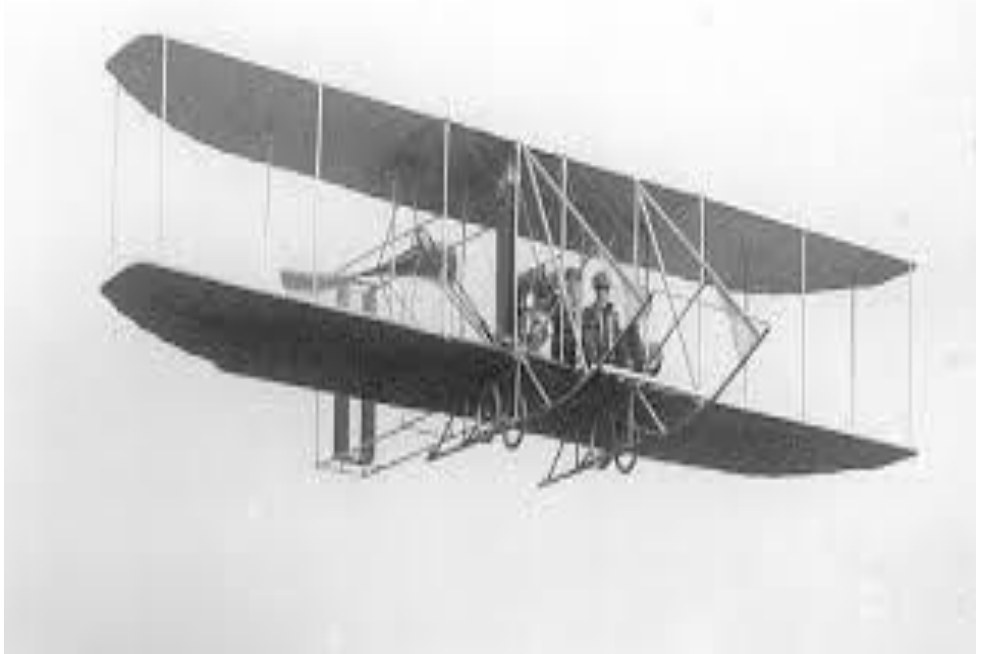

له سالی ۱۹۰۶ تراجان فولای رۆمانی یه کهم فرۆکه‌ی دیزاینکرد که له یهك بال پیکهاتبوو، به لام نهیتوانی بفرییت.

له سالی ۱۹۰۹ لویس بلیوردی فه رهنسی یه کهم کهس بوو به فرۆکه که نالی ئینگلیزی بری.

له سالی ۱۹۱۳ سیکۆرسی روسی یه کهم کهس بوو که فرۆکه‌ی دیزاینکرد که چوار بزوینه‌ری له خۆده‌گرت.

له سالی ۱۹۱۵ یه کهم فرۆکه له کانزا (معدن) دروستکرا له ئەلمانیا و **بالی کابوی** هه‌بوو له ژیر ناوی (ج ۱).

له سالى ۱۹۲۴ يەكەم تافىكرىدەنەۋەي ئەلمانىا لەسەر فرۆكە دوستكرا لە كانزا و سى بزوینەر بە ناۋى (بونكرزج - ۲۳).

له سالى ۱۹۲۷ يەكەم فرېنى فرۆكەى بەناۋبانگ (لوگھىدفيجا) بەيەك بزوینەر تۆماركرا.

له سالى ۱۹۳۰ ئەندازىارى ئىنگلىزى فرانكوتىل يەكەم دىزىنى بزوینەرى فرۆكەى يىشكەيى (نفاسى) دانا.

له سالى ۱۹۳۶ فرۆكەى (دوگلاس د.س-۳) بەكارھىنرا بو ھىلى ئاسمانى ئەمريكى.

له سالى ۱۹۳۹ يەكەم فرېنى سەرکەوتوۋى فيشكەيى (نفاس) تۆماركرا.

له سالى ۱۹۴۷ نەقىبى فرۆكەۋانى ئەمريكى چارلز بيجر يەكەم گەشتى كرد بە فرۆكەى (بىل - ئىكس-۱) كە خىرايىپەكەى لە خىرايى دەنگ زياتر بوو.

له سالى ۱۹۵۲ فرۆكەى زەبەلاھى (دېھا فىلاندىكومىت) كە نفاس بوو بەكارھىنرا.

له سالى ۱۹۵۳ يەكەم فرۆكەى پەروانەيى لەلايەن فيكرز فيسكنوت بەكارھىنرا.

له سالى ۱۹۵۳ فرۆكەى ئەمريكى (ف- ۱۰۰ سوپەر) بە يەكەم فرۆكەى شەرکەرى فيشكە يى ھەژماركرا.

له سالى ۱۹۵۸ يەكەم فرۆكەى (بوینگ ۷۰۷) لە نيوان ئەوروپا و ويلايەتەيەكگرتوۋەكانى ئەمريكا دەستى بەكاركرد.

له ۱۹۶۰ سالی فرۆكه‌ی به‌ریتانی (هۆكر ب - ۱۱۲۷)ی یهك بزۆینه‌ر بۆ یه‌كه‌مجار به‌ستونی هه‌لده‌ستا و دهنیشه‌وه.

له سالی ۱۹۶۸ روسه‌كان یه‌كه‌م فرۆكه‌یه‌یان تافیكرده‌وه كه له خپراییی دهنگ خپراتر بوو ناوی فرۆكه‌ی (ت یو ۱۴۴) بوو.

له ۱۹۷۰ سالی فرۆكه‌ی (بوینگ ۷۴۷) كه‌وته ئیشكردن.



له سالی ۱۹۷۶ فرۆكه‌ی كۆنكۆرد كه‌وته گه‌شت و نه‌فه‌ر گواسته‌وه، كه به‌ریتانیا و فه‌ره‌نسا به هاوبه‌شی دروستیان كرد.

له سالی ۱۹۹۵ فرۆكه‌ی (بوینگ ۷۷۷) كه گه‌وره‌ترین فرۆكه‌ی فیشه‌كه ییه له جیهاندا كه‌وته‌كار.



له سالی ۲۰۰۰ فږوکه‌ی کونکورډیان له کار وهستان تا هوکاري نه و درزانه‌ی که له بوډی په‌که‌دا دروستبو و چاره‌سه‌ر بکړیت.



## بەشى دووہم

### فرۆكە



ھەر وەك لە بەشى یەكەمی ئەم كتیبەدا و لە میژوووی فرینی ئادەمیزادا روونکرایهوه كه یهكەم فرۆكە لەلایەن (برایانی رایت) دروستکرا، توانی بۆ بەرزیهکی کهم و ماوهیهکی کورت بفریت و سالی ۱۹۰۳ ئەو دەمه بوو که بو به میژوو بۆ دروستکردنی فرۆکه . کاتیکیش مرؤف له سروشتدا دروست بوو خودا هۆش و بیری پێ بهخشی ، ورده ورده کهوته ههڵپه بۆ دابینکردنی ژيانى و کهوته بێرکردنهوه بۆ دۆزینهوهی ئامرازهکانی ژيانى لهسەر زهوى . لهسهرهتادا ولاخى بهکارهینا بۆ گهشت و ریکردن تا ژيانى وای ئی هات ولاخیش ماندوی ئەکرد له دورى ماوهکان و کهوته

بیرکردنەوہ بۇ دۆزینەوہی ئامرازیک بۇ کورت کردنەوہی کات و دووریەکانی بە ئارامی ، بەلام دەریا و رووبارەکان پۈگربوون لەبەردەم ئادەمیزادا ، تا وای لی ھات توانی لە دەریا و رووبارەکان مەلەبکات بۇ ماوہیەکی کورت و پاش بیرکردنەوہ توانی بەلەم و قەیاغ دروست بکات و راوی ماسی و زیندەوہری دەریاگان بکات.

مرۇف بەمەوہ نەوہستا توانی ئۆتۆمبیل و گالیسکە دروست بکات و ئارەزوہکانی بېنیتە دی و تائەو کاتەی توانی شەمەندەفەریش بختەگەر .

دوای گەشەسەندنی ژیانی مرۇف بیرو ھۆش کاریکی کرد توانی ژیر دەریای و گەشتیە گەورەکانی ناو زەریا و دەریاگان دروستبکات و بچیتە قولای دەریاگانەوہ .

پەرورەدگار بیروھۆشیکی وای داوہ بە مرۇف کە رۆژ بە رۆژ بتوانیت چ لە سروشتدایە بەکاری بەینیت بۇ ئاسودەیی . مرۇف بیری لە کاریکی زۆر گەورە کردەوہ تابتوانیت وەک بالئندە بفرپیت لە بەرزایەکاندا و ھەمیشە خەووخەپالی لای فرین بوو .

مرۇف لە خۆی پرسی ئەو بالئندانە چۆن دەتوانن بفرن لەرووی زەوی بەرزبنەوہ ئایا تەنھا بۇ مرۇف دوو بال بەسە بۇ ئەوہی بتوانیت وەک بالئندە بفرپیت ، تا دووبالی بۇ خۆی دروستکرد و نوسانی بە خۆیەوہ و لەبەرزایەوہ خۆی فرپئ دایە خوارەوہ خۆی دا بە دەم چارەنوسییک کە تیا چوو ، بەلام ئادەمیزاد کۆلی نەدا و بەو ریگا سەرەتایانە بەردەوام بوو تا توانی بفرپیت و لە میژووی ژیانی دا لەسەر رووی زەوی بەرز بووہوہ و خەونەکەی ھینایەدی کە (بفرپیت) بوو .

کە ( لیوناردۆ دافنشی) زانای گەورەیی وینەکیش ھات لاشەیی بالئندەیی وینەکیش و شیکردەوہ ، لەو کاتەوہ کە سەردەمی راپەرپین بوو ، لە زۆربەیی بواریەکانی ژیاندا شاکار و پینشکەوتنی تازە و تازەگەری ھاتەدی تا توانرا بزوینەر (مەگینە) دروست بکات و پەرەشوت لە کەتان دروست بکات لەسەر شیوہی قوچەک، وادانرا کە ئادەمیزاد دەتوانیت لە بەرزایەوہ دابەزیت بی گیشە، بەھوی پەرەشوتەوہ.



سالى ۱۷۰۹ يەكەم تاقىكردنه وه لىسەر بالون كرا كاتىك (مارتولومىودى جوسماد) بالونىكى خستەروو كە بەھۆى ھەوايەكى گەرمى پەستاوہوہ (ھوہ ماضووط) پردەكرا بەھۆيەوہ بەرزدەبووہ بوئاسمان .



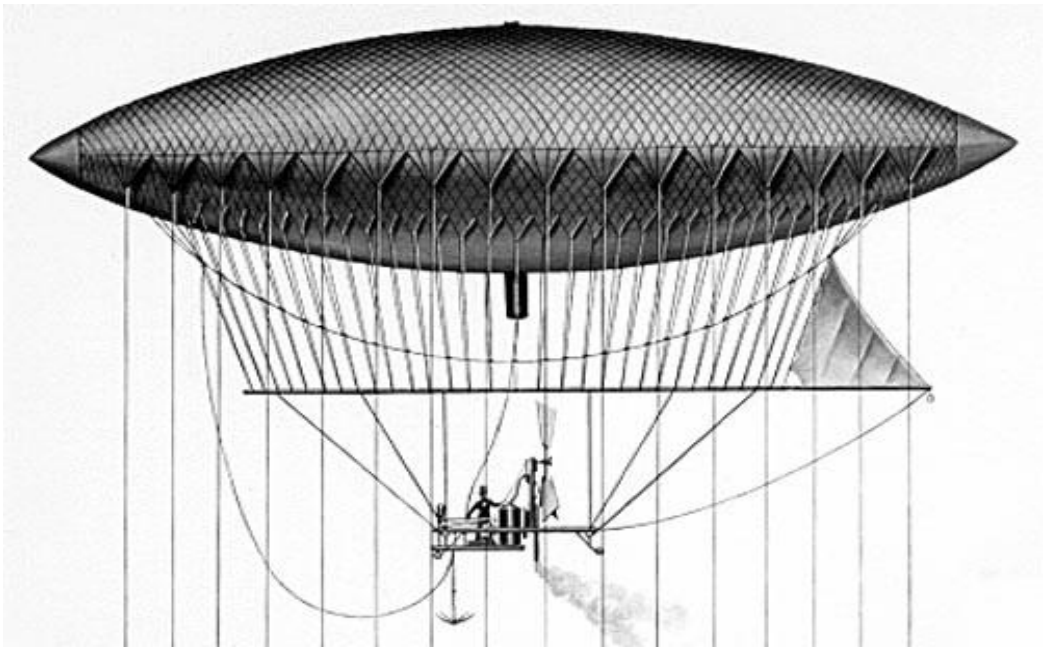

سالی ۱۸۰۴ زانا (کیلی) فرۆکه‌یه‌کی چارۆکه‌داری دروستکرد و بزوینه‌ریکی لیبه‌ست ، به‌لام له‌بهر قورسی بزوینه‌ره‌که نه‌توانرا وه‌ک ویسترا بفرییت ، ئه‌وه بوو به‌یه‌که‌م فرۆکه له میژوودا. ئه‌م هه‌ولانه به‌رده‌وام بوون تا سالی ۱۹۰۲ و رۆژی ۱۴ کانوونی دووهم به هاتنی (دلپوراو‌رافیک و برایانی رایت) توانرا فرۆکه‌یه‌ک به‌هۆی به‌کاره‌ینانی بزوینه‌ریک که کاردانه‌وه‌ی فشاری هه‌وا بوو به‌هۆی فرینی دانرا و بوو به میژووی فرینی مرۆف یان میژووی فرۆکه له زیانی مرۆفدا. ئیستا وای ئی هاتوه فرۆکه‌ی شارستانی به خیرایی زیاد له ۱۰۰۰کلم / کاتژمی‌ر ده‌فرییت و فرۆکه‌ی سه‌ربازی به‌خیرایی ۲۲۰۰کلم/ کاتژمی‌ر و فرۆکه‌ی کۆنکورده به خیرایی ۲۰۰۰کلم/کاتژمی‌ر ده‌فرییت. تاقیکردنه‌وه‌کان به‌رده‌وامه بۆ پیشخستنی ته‌کنیکی فرین و ئیستا ئاده‌میزاد به‌هۆی که‌شتیه ئاسمانیه‌گانه‌وه ده‌توانییت به خیرایی زیاد له ۴۰۰۰کلم/ کاتژمی‌ر بگاته ئه‌ستیره‌کان.

## فرۆكەكە چۆن دەفپیت؟

بیردۆزی فرینی فرۆكە پشت به پیدانی هیژیکی پالنان دهبهستیت له ریگهی جوئهی بزوینه رهكانه وه و پال به فرۆكەكه وه دهنیت كه به خیرایهکی زۆر له سهر فرگه بروات وورده وورده خیرا بیئت به شیوهی ناسایی، ههرکه فرۆكەكه كه وته دۆخیک كه بتوانیئت بهرزبیته وه بههوی جوئهی په رهکی سهر پال و کلکی فرۆكەكه وه ئاراسته که ی بۆ سهر وه و بهرزدهبیته وه و دهفپیت تا دهگاته ئه و بهرزیهی که پیویسته.

## هیژی پال (قوه الدفع) Trust Force

ئهو هیزیه که کار دهگاته سهر پالنانی فرۆكەكه و جوئهی پیکردنی. ئهو هیزه له ئه نجامی کاردانه وهی ئهو هیزیه که ستونی ههوا دروست دهگات، ئهو ستونی ههوا یهش بههوی پهروانه وه یان بزوینه ری فیشکهی (نفاشه) دروست دهبیئت.

له ههردوو دۆخی سهر وهدا هیژی پالنه ر کاردانه وه یه که یه کسانه و پیچه وانهی ئهو هیزیه که بری ههوا که ی جوئهی پیکردوه وه که له وینه که دا نیشان دراوه.

تهنها جیاوازی نیوان بزوینه ری پهروانه یی (ترددی) و بزوینه ری فیشکهی (نفاشه) ئه وه یه ستونی ههوا له حاله تی پهروانه دا کیشیکی گه وره یه و به خلۆکیکی بچوک دهجوئیئت، به لام له باری فیشکهی دا (نفاشه دا) کیشیکی ههوا ی بچوک به خلۆکیکی گه وره دهجوئیئت.

## بیردۆزی کارکردنی بزوینه‌ری په‌روانه‌یی

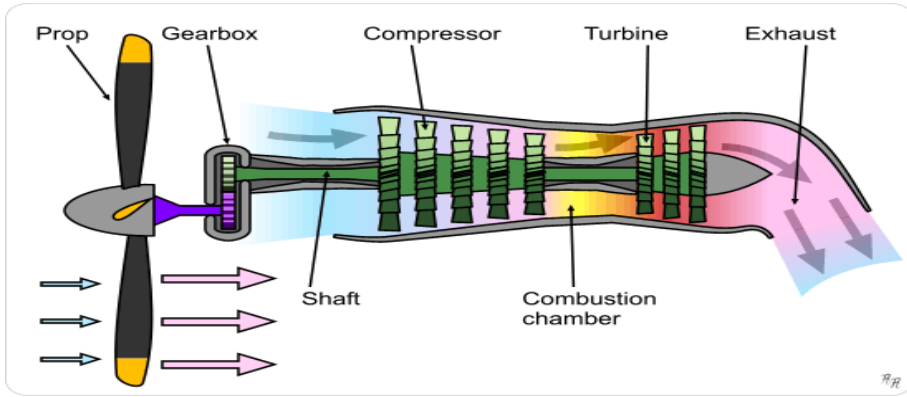

## بیردۆزی کارکردنی بزوینه‌ری فیشکه‌یی

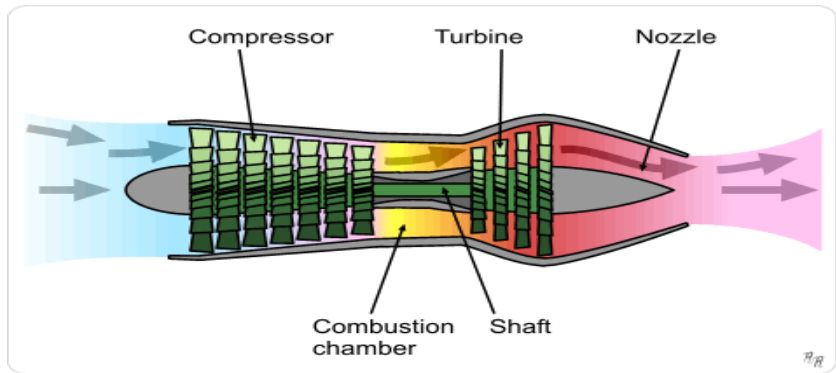

به جوڵه‌ی ئه‌و ستونه هه‌وايه لاشه‌و ته‌واوی به‌شکانی فرۆکه ده‌بن به‌یه‌ک یه‌که و ده‌چنه بارودۆخیکي جیگیره‌وه به وه‌رگرتنی هه‌وا له پێشه‌وه‌ی فرۆکه‌که و جوڵه‌پیکردنی بۆ دواوه‌ی فرۆکه‌که پال به فرۆکه‌که‌وه ده‌نی‌ت بۆ پێشه‌وه و یه‌که‌کانی کلک یارمه‌تی خولانه‌وه و پیچ کردنه‌وه دهدات.

لەگەڵ ئەوەی فرۆکەى شارستانی جۆرەهای هەن فرۆکەى سەربازیش چەند جۆر و شیوازی هەیه  
 وەك جۆرى بالجیگیر (جناح ثابت) لە نمونەى فرۆکەى (میک و میراج و هۆکر و فانتوم و F16)  
 یان فرۆکەى پەروانەدار وەك هەلى كۆپتەر.

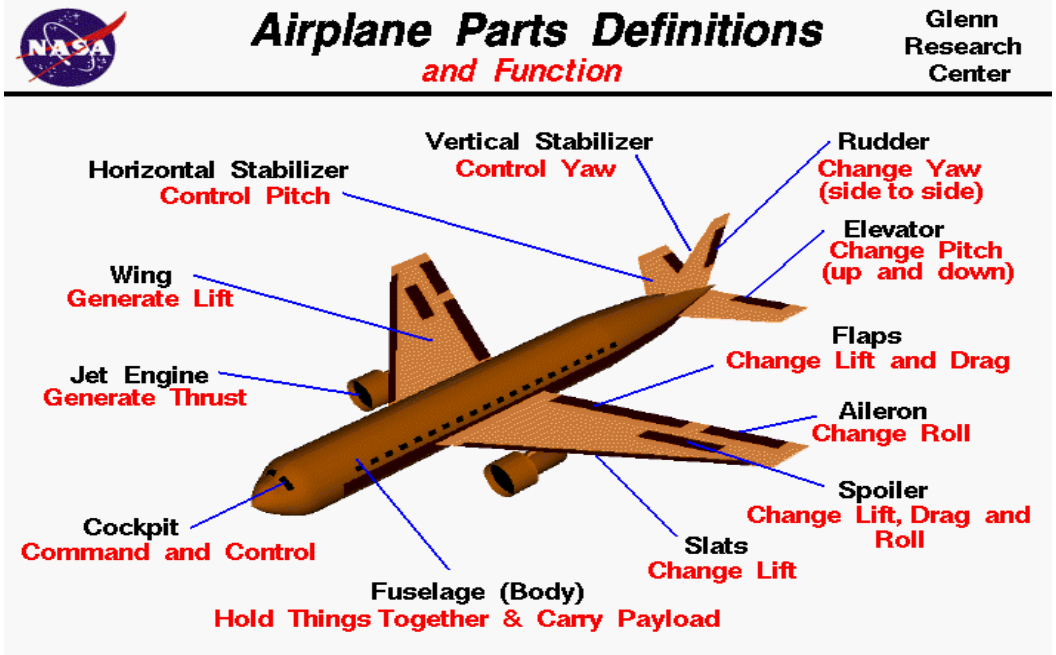

هەر فرۆکەیهك كه دروست دهكریت لەم بەشانهى خوارهوه پێكدییت:

- لاشەى فرۆکەكە Fuselage
- بالەكان Wings
- یەكەى كلك Tail
- سیستەمى نیشتنهوه Landing system

ئەو فاكتەرلەرنى كار دەكەنە سەر فرېنى فرۆكەيەك:

۱. ھىزى سەرخستىن يان بەرزكردنەو ( Lift Force ): ئەم ھىزە بالى فرۆكەكە دروستى دەكات پىكدىت لە كۆى ئەو ھىزانەى كە ستونىن لەسەر ئاراستەى با و ئەم ھىزەيە كە فرۆكەكە سەر دەخات بۇ سەرەو بەبرىك لەگەل خىرايى فرۆكەكە بۇ نىشتەو ھاوتابىت.

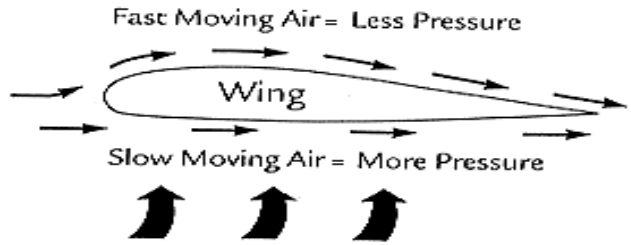

۲. كىش يان قورسى: كىش كۆى فرۆكەكەيە بەھەموو لاشە و بزوينەر و بال و سەرنشىن و سوتەمەنى لە (چوارچىۋەى فرۆكەكە)، كە دەبىتە ھىزى پىچەوانەى ھىزى بەرزكردنەو، بەلام بەھۆى ئەو ھىزەى كە بالەكانى فرۆكەكە دروستى دەكات بۇ بەرزكردنەو بەسەر ھىزى كىشەكەدا سەردەكەوئىت.

۳. پالئان (Thrust): ئەو ھىزەيە كە پال بە فرۆكەكەو دەنىت كە بۇ پىشەو بەجولئىت. ئەم ھىزە لە ئەنجامى كۆى كۆمەللىك ھىزە دروست دەبىت وەك پەروانەى پىشەو يان چەند پەروانەيەك لەسەر بالەكان يان بزوينەرىك يان تىكەللىك لە پەروانە و بزوينەرى فېشكەيى .

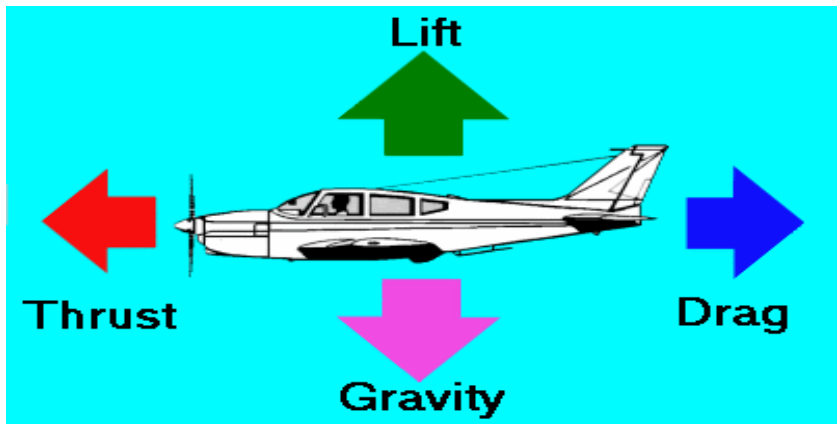

۴. ھیزی راکیشن ( Drag ): ئەو ھیزەپە كە لە ئەنجامی خسانی لاشەى فرۆكەكە بەھەوادا دروست دەبیت و بەرگری لە جوئەى فرۆكەكە دەكات، تا رووبەرى سەربالەكان گەورەتر بێت ھیزی راکیشن گەورەتر دەبیت و بە پێچەوانەشەو.

بۆپە فرۆكەى سەربازى و بۆمبھاوئێژەكان بالەكانیان بارىكترە، چونكە پێویستیان بە خیرایى زۆر ھەپە و فرۆكەى رشتنى دەرمان بالەكانى گەورە ترە، چونكە پێویستیان بە خیرایى كەمتر ھەپە.

### توانای فرین چپە؟

توانای فرین ئەو ھیزەپە یان ئەو وزەپەپە كە دەتوانیت كۆنترۆلى جوئە و ھیزی راکیشننى فرۆكەكە (قوة جاذبیه ) بكات.

توانای فرین = كۆى ھەر چوار ھیزی پائنان + راکیشن + كیش + بەرزكردنەو

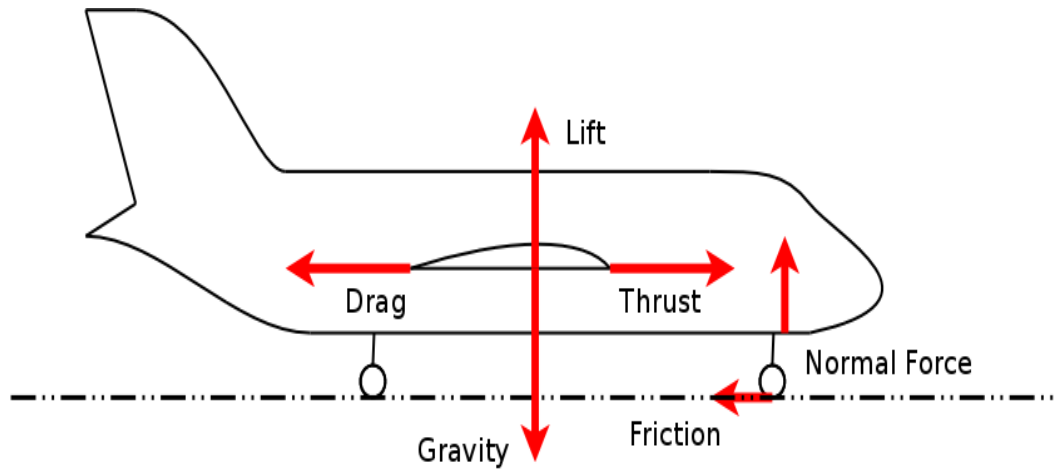

## بەشى سى يەم پېشكەوتن لى پېشەسازى فرۆكەدا

ئەگەر راگوزاريك بىكەين بە ميژووى پېشكەوتنى گواستەنەوہى ئاسمانى و دروستكردىنى پېشەسازى فرۆكەدا و بەچاويكى ووردبىنانەوہ سەيرى ئاستى ولاتانى زلھيز و خاوەن پېشەسازى قورس بىكەين دەبىنين شان بەشانى پېشكەوتنە يەك لەدواى يەكەكانى تىرى زىانى مروّف لەبوارى گەياندن و زانستى بوشايى ئاسماندا پېشەسازى فرۆكەش ھەنگاوى زور گەورەى ناوہ بەبەرورد لەگەل ئەو ميژووه كورتهى كە فرۆكە وەك ئامپىرىكى گواستەنەوہ ھاتە ناو زىانى مروّفەوہ لەسەرەتاي سەدەى بىستەمەوہ و بە تايبەت لە دواى سالى ۱۹۰۲ وە .

لەسەرەتادا ولاتانى گەورەى جىھان بۇ پارىزگارىكردن لە بەرژمەندىيەكانى خويان و سەپاندىنى سىياسەتە فراوانخووزىيەكانىيان و داگىركارى فرۆكەيان بۇ مەبەستى جەنگ بەكارھىنا، بەلام قوناغ بە قوناغ و لەگەل پېشكەوتنى پېشەسازى و پىداويستىيەكانى كۆمەل و فراوانبوونى جوړى خزمەتگوزارىيەكانى زىانى مروّف فرۆكە بۇ لايەنىكى تىرى مروّف بەكارھىنرا دور لە جەنگ . لەگەل ئەمەشدا زانستى فرۆكە و بوارى فرۆكەوانىش ھەنگاو بە ھەنگاو بەرەو پېش چوو، ئىستا ھەر ولاتىك لەو ولاتانە كە پېشەسازى فرۆكەيان ھەيە بەپىي تواناكانى خويان و لايەنى ئابوورى ھەستاون بەدروستكردىنى جوړىك يا چەند جوړىك لە فرۆكە . بۇ نمونە ولاتى يەكىتى سۆفىيەتى پېشوو فرۆكەى جوړەكانى ( ئەنتىنوف و ئەليوشن و تۆپوليف ) ى دروستكرد ، بەرىتانىا فرۆكەى (ھۆكەرى) دروستكرد، فەرەنسا فرۆكەى لە جوړەكانى (ئىرباس و كۆنكۆرد) ى دروستكرد و لە ئەمريكا (بوئىنغ و DC) دروستكران و لەم سەردەمەدا بوارەكانى فرۆكەوانى و بەكارھىنانى فرۆكە چونەتە قوناغىكى زور پېشكەوتووەوہ و ركابەرىيەكى (منافسە)يەكى زور گەورە ھەيە لە نىوان

كۆمپانیا زەبەلاھەكانى جىھاندا لەسەر جۆر و قەبارە و شىۋەى فرۆكە شارستانىيەكان و ئەو خزمەتگوزارىيەنى پەيوەستىن پىيائەوہ.

لەسەدەى رابوردوودا فرۆكەى كۆنكۆرد وەك تازەگەرىيەك ھىنرايە بوارى فرۆكەوانىيەوہ لە ئەوروپا، ھەرچەندە زۆرى نەبەرد لەكارىيانخست لەبەر ھۆكارى تەكنىكى .

چەند سائىك پىش ئىستا وەك نمونەيەكى دەگمەن فەرەنسا فرۆكەى جۆرى (ئىرباسى 380) وەك لە ( وىنە ۲ ) دا دەرگەوتوہ خستەكار بۆ بوارى فرۆكەوانى بەمەش ئىرباس چووہ رىزى پىشەوہى فرۆكە ھەرەگەورەكانى جىھان كە دەتوانىت زىاد لە (۵۰۰) نەفەر ھەلبگرىت و بۆ ھەزاران كىلۆمەتر بى وەستان بفرىت.

ئەم جۆرە فرۆكەيە بۆ سەردەمى خۆى وەك سەرسورھىنەر (مەجزە) يەكى فرۆكە سەيردەكرا، بەلام ئىستا كۆمپانىيائى بۆينغ بەھاوگارى ئازانسى ناساى ئەمريكا سەرفالى دروستكردنى فرۆكەيەكن كە بە (بۆينغى ۷۹۷) دەناسرىت وەك لە (وینەى ۱) دا دەرگەوتوہ و وەك كىپرکى ئىرباس دەخرىتەگەر و لە توانايداىە ۱۰۰۰ نەفەر ھەلبگرىت و ماوہيەكى دورتر بفرىت و جۆرى خزمەتگوزارىيەكانى لە ئاستىكى بەرزترى ئىرباسدايە، ئىستا بۆينغى ۷۷۷ لە كاردايە و ۷۸۷ تازە دىتە بوارى بەكارھىنانەوہ، لەكاتىكدا ئەوان خەرىكى ۷۹۷ ىشن.

ئەم رەكابەرىيە چەند ئامانجىكى لە دواويە، يەكئىك لەو ئامانجانە دەستكەوتى زىاترى ئابورى و قۆرخكردنى بازارى گواستەنەوہى ئاسمانىيە ھەرۋەھا پىشبينىكردنى داواكارى زىاتر لەسەر گواستەنەوہى ئاسمانى لە ئايندەى ئادەمىزادا ، چونكە سەر زەمىن ئەوئەندە قەرەبالغ بووہ و خەرجى رىگا و ھىلى شەمەندەفەر و ئۆتۆمبىل ئەوئەندە زىادىانكردوہ كارىكردۆتەسەر زۆربەى زۆرى لايەنەكانى ژيانى ئادەمىزاد بە ژىنگەشەوہ، بىجگە لە چەندىن رووداوى كوشندە و پىويستى سوتەمەنى و ..... ھتد.



ئەگەر بەراوردىك بىكەين لە نىوان تايبەتمەندى رەوش و تواناي ھەردوو فرۆكەى جۆرەكانى ( Boeing 797 و Airbus 380 ) كە جياوازى لەنىوان ماوہى دروستكردنەكەياندا زۆر كورته ئەوكات دەبينىن چ پيشكەوتنىك لەبوارى فرۆكە دروستكردندا رووى داوہ و كۆمپانيا و ميللەتانى ترى جياھان خەرىكى چين بۆ خزمەتى وولات و ئابورى و دوا رۆژى خويان.

Boeing 797	Airbus 380	Data
ھيشتا نەفرىوہ (تېست دەكرېت)	۲۰۰۵/۴/۲۷	يەكەم فرين
﴿ ۳۶۵ پى ﴾ ﴿ ۸۰/۸ ﴾	﴿ ۳۶۱ پى و ۱۰ نج ﴾ ﴿ ۷۹،۸ ﴾	پانى بالەكانى
	۷۹ پى و ۶ نج	بەرزايى
﴿ ۱۰۴۶ كم / سەعات ﴾	﴿ ۹۱۲ كم / سەعات ﴾	خىرايى فرين
	۴۳۰۰ پى	بەرزى فرين
﴿ ۱۶۲۹۶ كم ﴾	﴿ ۱۵۱۰۰ كم ﴾	مەوداى فرين بىنىشتنەوہ
﴿ ۱۰۰۰ ﴾	۵۵۵	ژمارەى سەرنشيان



(وینہی ۱)



(وینہی ۲)

رەنگ بېت خوينەرى بەرپز تەنھا ژمارە و تايبەتمەندى بابەتەكان بخوينيۋتەوۋە ۋەك زانىارى گشتى تەنھا لە ھزرىدا ۋەك تارمايى كارىگەرى بمينيۋت ، بەلام پيويستە ئيمەش ۋردە ۋردە لە رەوشى پيشكەوتنى جىهان شارەزابىن و ئەو كەرەستە زۆردى كە لەم ۋلاتەى ئيمەدا ھەيە لەوزە و تواناۋ سەرچاۋەى مرۆيى بخريۋنە چوارچيۋەيەكى زانستى كە لە خزمەتى ۋلات و ميللەت و نيشتمانەكەماندا بېت ئەى ئيمە چيمان كەمترە لە ميللەتانى تر لە ھە موو بواريكى زيانى سەردەمدا بۆ ئيمەش ۋەك ميللەتانى ترى جىهان لە خانەكانى پيشكەوتنى جىھاندا خۇمان نەينينەۋە ئەگەر وا نەكەين بە برواى من باشتريۋ خزمەت ئەكەين بۆ جى بە جى كردنى نياز و ويستەكانى دوژمانانمان و مانەۋەمان بە دواكەوتويى و مال و پىرانى و پاشكەوتەيى لە ناۋبردنى ميژوو كەلتورمان .

بەشى چوارەم  
فرۆكەى بى فرۆكەوان

Unmanned Aerial Vehicle  
(UAV)

پېشەكى:

لەم چەرخەدا فرۆكەى بى فرۆكەوان بۆتە جىگەى گرنكى پېدان بۆ ئەو لايەن و دەولەتانه كە لە ھەولتى بەردەوامىدان بۆ پارىزگارى كردنى لە ئاسايشى نەتەوھيان و ھەرگرتنى زانىارى لەسەر دياردە سروشتيەكان. ئەم جۆرە فرۆكەيە لەسەردەمانىكى تازەوھە دروستكراوھە و خراوھتە بوارى كارپيكردنەوھە، بۆيە باشترە بۆ زانىنى زياتر لەسەر فرۆكەى بى فرۆكەوان زياتر ئەم خالانەى خوارەوھە روون بكرينەوھە:

۱. ميژووى فرۆكەى بى فرۆكەوان.
۲. زانىارى گشتى لەسەر فرۆكەى بى فرۆكەوان.
۳. بواردەكانى بەكارھيئانى فرۆكەى بى فرۆكەوانى سەربازى و شارستانى.
۴. جۆرەكانى فرۆكەى بى فرۆكەوان.
۵. پيگھاتەكانى فرۆكەى بى فرۆكەوان و شيوازى كاركردى.
۶. تيشكى ليزەر و چۆنيەتى بەكارھيئانى لە ئاراستەكردنى موشەك بۆ ئامانجەكان .

۷. دیدگای ئابوری لەسەر فرۆکەى بى فرۆکەوانى.

ناوى ئەم فرۆکەيه  $\llcorner$  Unmanned Aerial Vehicle  $\llcorner$  بە كورتى  $\llcorner$  UAV  $\llcorner$  ى پى دەوترىت واته  $\llcorner$  گالىسكەيهكى بى ئادەمىزاد  $\llcorner$ ، بەلام ئەوهى كە پى ناسراوه بە  $\llcorner$  فرۆكەى بى فرۆكەوان  $\llcorner$  ناوزەندەدەكرىت و سەرجهم فرۆكە سەربازى و شارستانىهكانىش دەگرىتەوه كە ئەو جۆرهى بۇ مەبهستى سەربازى بەكار دەهينرىت ، پى دەوترىت  $\llcorner$  فرۆكەى جەنگى بى فرۆكەوان  $\llcorner$ .

ئەم جۆره لە فرۆكە بەشىكى ئەلەكترونى لى ئەبەستريت پيشووخته پرۆگرام دەكرىت بۇ ئەو ناراستەيهى كە بوى ديارى دەكرىت و لە دوروه ناراستە دەكرىت. زياتر بۇ مەبهستى سەربازى بەكاردەهينرىت وەك چاودىرى و هيرش ، بۇ مەبهستى شارستانىش بەكاردەهينرىت وەك كوژاندنەوهى ئاگر و چاودىرىكردى هيلەكانى بۆرى نەوت و كەشناسى و جەنكەلەكان.

ئەم فرۆكەيه جياواز لە فرۆكە ئاسايەكان پىويستيان بە دابىنكردى پىداويستىيهكانى فرۆكەوان نيه وەك كابىنەى فرۆكەوان  $\llcorner$  مقصورة الطائرة  $\llcorner$ ، هەروەها نامىرهكانى كۆنترۆلكردنى فرۆكە و نامىرهكانى ترى تايبەت بە فشارى هەوا  $\llcorner$  pressure  $\llcorner$  و ئوكسىجىن، بۆيه لە كەمى پىويستى فرۆكەكە بۇ ئەو كەرەستانە بۆتە هۆى كەمبەونەوهى كىشى فرۆكەكە و كەمبەونەوهى برى تىچونەكەى.

دروستكردن و بەكارهينانى ئەم فرۆكەيه سروشت و شىوازى جەنگى هەواىى گۆرپى لەم چەرخەدا بە شىوهيهك كۆنترۆلكردنى ئەم فرۆكەيه رووبەرووى هيج مەترسىيهك نابىتەوه .

له جهنگه كانى عىراق و ئهفغانستاندا فرۆكهى بى فرۆكهوان سهلماندى كه فرۆكهيهكى كارايه له سهركردايهتى و كونترول و ههوالگرى. روويوييهكى فراوانى دابينكرد له مهيدانى جهنگهكاندا و زانيارى وردى كۆكردهوه لهسهر ئامانجهكان و دياريكردنيان به تايبهتى له ئهفغانستان.

ئهم فرۆكانه ههلهدهستن به ناردنى ويئهى تهلهفزيؤنى راستهوخۆ بۆ سهنتهرهكانى سهركردايهتى و كونترولكردن و لهگهڵ فرۆكهخانهكانى ترى نزيك به مهيدانى جهنگهكه.

له جهنگى ئۆكتۆبهرى سالى ۱۹۷۳ نيوان ئيسرائيل و عههرب فرۆكهيهكى بى فرۆكهوان بهكارهينرا، بهلام يهكهم بهشدارى كاراي ئهم فرۆكانه له جهنگى سوريا و ئيسرائيل دهركهوت له دهشتى بيقاعى لوبنان.

ئهم فرۆكانه توانايان ههيه بۆ پالپشتى فرۆكهكانى ترى جهنگ بهكاربهينرين به پيدانى زانيارى ورد لهسهر مهيدانى جهنگ , تانيستا سوپاي ئهمريكا چهندين پرۆسهى سهربازى ههوايى به هاوبهشى ههردوو فرۆكهى بى فرۆكهوان و فرۆكهى ههليكوپتهرى شهركهر به ئهنجام گهياندووه.

بهكارهينانى ئهم جوړه فرۆكهيه له سنورى مهبهستهكانى ههوالگرى و روپيوى و زانيارى كۆكردنهوه دهرحووه بۆ فرۆكهى بهكارهينانى ههمهچهشنه ﴿متعددة الأغراض﴾ به جوړيك واى لهسهركرده سهربازى و ئەندازيارهكان كردوه له بوارى ئەندازيارى فرۆكهوانيدا ليكۆلينهوه و ديراساتى زۆر قولتر بكهن بۆ پيشخستنى تهكنيكى ئهم جوړه فرۆكانه، دواى ئهوهى گهيشتنه دهرنهنجامى گرنگى ئهم فرۆكانه له پرۆسه سهربازيهكاندا.

## کورتەیه کی میژوویی

له سالی ۱۹۸۰ ئازنسی هه والگری ئەمریکا دەستیکرد به به کارهینانی ئەم جوړه فرۆکهیه، وه له سالی ۱۹۹۹ پهیمانی سهروی ئەتلهسی ئەم فرۆکهیهیان له جهنگی یوغسلافیا به کارهینا و لهو جهنگه دا بههوی کیشهی سیستمی سوتهمهنی یه کهم فرۆکهیان له دهستدا و فرۆکهی دوه میشیان جهنگاوه رەکان خستیانه خواره وه و فرۆکهی سیهه میش به موشه کیکی ههوايي کهوته خواره وه.

له سالی ۲۰۰۱ دا کاتیک ویلايه ته یه کگرتووه کانی ئەمریکا جهنگی ئەفغانستانی دەستپیکرد ۶۰ شهست فرۆکهی بی فرۆکهوانی هه بوو لهم فرۆکانه ۲۰ فرۆکهیان له دهستدا کهوتنه خواره وویی به شیکی که میان بههوی کرده و سهر بازییه وه بوون به ئام زۆربهیان بههوی ساردی که شوهه و اووه بوو، به تایبهتی بارینی به فر، چونکه ئەو فرۆکانه سیستمی دژه به ستیان تیا دانه نرابوو و دواي ئەو جهنگه ئەو سیستمهیان بو دانرا. له سالی ۲۰۰۹ راپورتیک ئاماژهی به وه دا که هیزی ئاسمانی ئەمریکی ۷۰ فرۆکهی بی فرۆکهوانی له دهستدا وه، که ۵۵ یان بههوی که موکوری تهکنیکی و چوار دانه میشیان خرا نه خواره وه له بۆسنه و کۆسوفۆ و عیراق.

ولاتی تری وهك به ریتانیا، فه رهنسا، هند، ئیران، ئیسرا ئیل، روسیا و تورکیا فرۆکهی بی فرۆکهوانیان ههیه و ئیسرا ئیل چه ند جاریک ئەم جوړه فرۆکانهی بو هی ر شکر دنه سهر شوینه کانی سهر کردایه تی بزوتنه و هی حه ماس له که رتی غهزه به کارهینا وه. هه ریه که له ولاتی میسر، مه غریب، ولاتی عه ره بی سعودیه و ئیماراتی عه ره بی ش گری به ستی کرینی ئەم فرۆکانهیان واژۆ کردو وه.

ئیتالی ش له سالی ۲۰۰۴ وه ئەم فرۆکانهی به کارهینا وه.



## فرۆكەى MQ- Predators له عىراق

كاتىك هيزهكانى ئەمريكا له پايهگای ( بهله د ) بوون لهسەروى شارى بغداد به فرۆكەى بى فرۆكەوانى گروپىكى سى كهسيان ديارى كرد له له ههولئى هيرش كردن بوون به موشهكى هاوهن و له ريگهى ئەم فرۆكانهوه زانيارپهكان نيردرن بو هيزهكانى ئەمريكا له پايهگادا له جموجولئى گروپهكه ئاگادار گرانهوه ، دوای دهرکردنى فهرمىانى هيرش لهلايهن هيزهكانى ئەمريكاوه بهموشهك ئەو گروپهپهيان لهناوبرد.

لهم جوړه حالهتانهدا فرۆكەى بى فرۆكەوان ههلهستيت به ناردنى زانيارپهكان بو يهكه سهريازيه زهمنى يهكان و ئەو هيزانه دوای ههماههنگى نيوانيان بپيار لهسەر شيوازى هيرشهكه ددهن به ههوايى يان زهمنى.



① سيستمى كاميراكن  
② موشهكى نراستهگراوهكان

فرۆكەى MQ-1 Predators كه هيزهكانى ئەمريكا به كۆى دهميدت

## به کارهينانی فرۆکه‌ی بئ فرۆکه‌وان له ئه‌فغانستان

سالی ۲۰۰۰ پيش ۱۱ ئه‌یلولی ۲۰۰۱ ئازانسی هه‌والگری ئه‌مريکا و وه‌زاره‌تی به‌رگری ئه‌و ولاته (پينتاگون) ره‌زامه‌نديان پيشاندا له‌سه‌ر پيشنيارک بۆ ديارى کردنى شوينى ئوسامه بن لادن له ئه‌فغانستان. ئه‌و فرۆکه‌نه‌ی که بئ فرۆکه‌وان ني‌ردران بۆ ئاسمانی ئه‌فغانستان بۆ ماوه‌ی ۶۰ رۆژ هه‌ستان به‌ فرپن له ئاسمانی ئه‌و ولاته وه‌ک فرپنی ئه‌زمونی و زۆر سه‌رکه‌وتوانه ئه‌و پرۆسه‌يه‌يان ئه‌نجامدا.

دواى وه‌رگرتنى زانيارى له‌لایه‌ن ﴿CIA﴾ وه‌ سه‌باره‌ت به‌ شوينى بنلادن، فرۆکه‌يه‌کی بئ فرۆکه‌وان له يه‌کک له بنکه هه‌وايه‌کانی ئه‌مريکا له ئوزبه‌گستانه‌وه فرپ بۆ سه‌ر ئاسمانی ئه‌فغانستان و وینه‌ی که‌سیکی بالابه‌رزى سپی پۆشى گرت که به‌ چه‌ند چه‌کدارک ده‌وريان دابوو. شيوه‌ی له که‌سیتی ئوسامه بن لادن ده‌چوو، ئه‌و فرۆکه‌نه‌ توانيان له ميانی فرپنيان وینه‌ی شوينى راهينانی ریکخراوی قاعیده بگرن، هه‌روه‌ها وینه‌ی ئه‌و که‌سانه‌ی که هه‌لده‌ستن به‌ راهينانان و ئه‌وانه‌ی که له‌سه‌ر به‌کارهينانی تفه‌نگ راده‌هينرين، هه‌روه‌ها ئه‌و گروپانه‌ی که به‌ده‌ست شه‌رده‌که‌ن و له‌گه‌ل سيجار وینه‌گرتنى ئه‌و که‌سه بالابه‌رزه سپیپۆشه که له ئوسامه بلادن ده‌چوو به‌تايبه‌ت ئه‌و ئوتۆمبيله‌ی که به‌کارى ده‌هينا، به‌لام شيوه‌ی ئه‌و که‌سانه‌ی تر له وینه‌ فيديوه‌کاندا زۆر روون نه‌بوون.

ئه‌و فرۆکه‌نه له‌و کاته‌دا ته‌نها ديزاين کرابوون بۆ بينينگری ﴿استطلاع﴾ و هه‌والگری و دۆزينه‌وه، بۆيه موشه‌کیان له‌سه‌ر دانه‌نرابوو و ئه‌گه‌ر له‌و کاته‌دا برپار بداريه به‌ هيرش بۆ سه‌ر شوينى بنلادن ئه‌وکات موشه‌کی کرۆز له‌سه‌ر که‌شتيه جه‌نگيه‌کانه‌وه که له ده‌ریای هندي

جیگیرکراپوون به کاردههینرا، ئەم پرۆسەیهش کاتیکی درێژی دەویست تا موشەکهکان دەگەشتنە شوینی ئامانجەکه دەگرا بنلادن لەو ماوهیهدا شوینەکهی به جیبهیشتایه و بهرنهکهوتایه .

پلانی هیزهکانی ئەمریکا بۆ دروستکردن و ئامادهکردنی ئەم فرۆکانه دانرابوو که به ۳ سال تهواوییت، بهلام پپووستی رادهبهدهری هیزهکانی ئەمریکا وای کرد ماوهکه کورت بکریتهوه بۆ ۳ مانگ.

له سالی ۲۰۰۱ چەند تاقیکردنەوهیهکی سەرکەوتوو ئەنجامدران له بیابانی نیقادا و لیدانی شوینی بنلادن چەندجاریک دواخرا لهترسی ئەوهی ئەوهک پرۆسەکه سەرکەوتووئەبییت و شکست بهیئیت یان پلانهکه ئاشکرا بکریت.

له نۆفەمبهری ۲۰۰۱ کۆبونەوهیهکی سەرکردهکانی ئەلقاعیده وینە ی گرا لهدهروهی کابول فهрман دهکرکا به ئاراستهکردنی فرۆکهیهک بۆ هیرشکردنەسەر شوینی کۆبونەوهکه و هیرشهکه زۆر سەرکەوتوانه جیبهجیکرا و سەرکرده سەربازیهکانی ئەلقاعیده کوژران، بهلام بنلادن رزگاری بوو، چونکه لهو شوینەدا ئامادهنبوو.

#### بهکارهینانی فرۆکهی بی فرۆکهوان لهبوارى سەربازیدا

فرۆکهی بی فرۆکهوان چەندین توانا و تایبهتمەندی تایبهتی هەن لهوانه:

۱. توانای دەستنیشانکردنی ئامانجە دژەکان و دیاریکردنی شوینە دۆستهکان (المواقع الصديقه).

۲. توانای پیدانی راپورتی بهردهوام پهيوهست به بارودوخی کهشناسییهوه لهو ناوچانهی پرۆسهی سهربازیان تیدایه.

۳. کۆنترۆلی ههوايي زوو بهزوو : ئەم فرۆکانه دهتوانن چهندين ئەرك بهجیبهینن، لهوانه هیژشکردنهسهر ئامانجهکان، پالپشتی ههوايي نزيك ، گهران و سوړاغ کردن و رزگارکردن له میانی جهنگدا، دیاریکردنی ئامانج و پیدانی زانیاری و رۆشکردنهوهیان.

۴. دهستنیشانکردنی ئامانجهدژهکان .

۵. بهکارهینانی وهك موشهکیکی ئاراستهکراو ئەگهر له کاتیکیدا که شکستهیهینا له پرۆسهکهیدا، یان ئەگهر له تهواوکردنی ئەرکهکانیدا سهرکهوتونهبوو .

۶. دیاریکردنی ئامانجه ههواييیهکان له ههر بهرزیهگدايیت و ئاگادارکردنهوهی هیژهکان .

۷. سهرگردایهتی و ئاراستهکردنی پرۆسه جهنگییهکان .

۸. دابینکردنی زانیاری پيويست بۆ ئاراستهکردنی موشهکهکانی زهمین .

۹. بهدواداچوون و ئاراستهکردنی موشهك و فرۆکه دۆستهکان .

۱۰. چالاکییه فریاگوزارییهکان.

۱۱. دابینکردنی زانیاری بۆ سهنته رهکانی زانیاری و هیژه وشکانییهکان.

۱۲. ریکخستنی جموجوئه ههواييیهکان.



ناماددگر دنی فرۆکه که بو فرین



پشکنینی نامیرهکانی فرۆکهکه



2

بهستلی موشهکهکان له فرۆکهکه



4

چوونی فرۆکهکه یۆ لێلانی نامانجهکه



5

لپتانی نامانج



6



نراسته کرنی فرۆکه که بو شوبلی و مستانه که ی  
 نوای گرانه و هی له چالاکیه که

## بەكارهينانى فرۆكەى بى فرۆكەوانى لەبوارى شارستانى

دەتوانرئىت فرۆكەى بى فرۆكەوان لە زۆر بواردا بەكاربەھئىرئىت بئىجگە لە بوارى سەربازى لەوانە :

۱. ديارى كردنى زريان: كاتىك ئەم زريانانە ديارى دەكرئىن و بەدواداچوونيان بۆ دەكرئىت , نامادەسازى دەكرئىت بۆ جموجۆلى ئەو زريانانە كە يارمەتيدەر دەبئىت بۆ وەرگرتنى كاردانەوهى پئىشوخەت.

۲. بەكارهينانى لە كەرتى پۆلىسى ھەوايى (الشرطة الجوية): يارمەتى ئاستەنگەكانى قەرەبالغى سەرشەقام و جادەكانى دەرەوہ دەدات و چاودئىرى ئەو ئۆتۆمبئىلانە دەكات كە لەلايەن پۆلىسەوہ داواكراون و چەندىن كارى دىكەى ترىش لە بوارى ئاسايشدا.

۳. كوژاندنەوهى ئاگر: بەكارهينانيان بۆ كوژاندنەوهى ئاگر بە يارمەتى مانگە دەستكردەكان كە دەتوانرئىت شوئىن و رووداوہكانى ناوچە گپرگرتوہكان ديارىبكرئىن ئەم فرۆكەنەو ئاراستە بكرئىن بۆ كوژاندنەوهى ئاگرەكان، بەمەش مەترسىيەكان لەسەر فرۆكەوان كەمدەكاتەوہ كاتىك و فرۆكە بى فرۆكەوانەكان ھەلدەستن بەم كارە.

۴. بۆ گواستنەوهى برىندارەكان: كۆمپانىيايەكى ئىسرائىلى تايبەتمەند ھەستاون بە نامادەكردنى فرۆكەيەكى بى فرۆكەوان بۆ گواستنەوهى برىندارەكان لەژئىر ئاگرى شەردا و ناردنى نازوقە و پئوىستى جەنگ بۆ ئەو شوئىنەى كە دوور و مەترسىدارن و ئەم نامادەكردنى فرۆكەيە لەلايەن ئىسرائىلەوہ كاتىك كراوہ كە لە شەرى لوبنان شكستىھئىنا ھئىنا بۆ رزگاركردنى برىندارەكان و كوژراوہكانى لە شەرى لەگەل حەزبولا.



۵. ئەو تەكنىكە بەرزى لىم فرۆكانەدا ھەيە تواناى ھەيە دەست نىشانى بلاۋبونەۋەى ئاگر بىكات، ھەروھەا دواى تاوانبارانى راكردو بىكەۋىت و فرىاى ئەو كەسانە بىكەۋىت كە لەسەر بەفر خلىسكاندن دەكەن و دەتوانىت ئامادەكردنى نەخشەى شوپنە سەخت و دورەكان بىكات، بە مانايەكى دى ئەم فرۆكانە كات كەمدەكەتەۋە و تىچون كەم دەكەتەۋە و ئادەمىزاد رزگار دەكات.

### جۆرەكانى فرۆكەى بى فرۆكەۋان

۱. فرۆكەى ستراتىژى بى فرۆكەۋان : ئەم جۆرە فرۆكانە دىزاینكراۋە بۇ پالپشتى كردنى سەركرده سەربازىەكان لە رىگەى پىدانى زانىارى ھەۋالگرى. دروست لە كاتى گونجاۋدا لەبەرزىە زۆرەكانى سەر زەۋى دوژمن و ھىزەكانى دەستنىشان دەكات. گرنگرتىن جۆرەكانى ئەمانەن:

- ئەتلىس ئەلكترۆنىك بىفل Atlas Electronic Bevel
- فۇنىكس Phonex
- فرۆكەى ھەنتر Hunter

### فرۆكەى بەرزىە زۆرەكان

ئەم جۆرەيان تائىستا لەژىر دىزایندايە و بە سوتەمەنى ھىدرۇجىن كاردەكات، درىژىەكەى ۳۰ مەترە لەبەرزى ۱۸۰۰ تا ۳۲۰۰۰ مەتر كار دەكات و چەندىن ئامرازى چاۋدپىرى ھەلدەگرىت، ۋەك وىستگەيەكى كۆنترۆل و چاۋدپىرى و دەتوانرىت وزەى خۆرى بۇ بەكاربەھىنرىت، ھەروھەا دەتوانى ماۋەى ۲ ھەفتە تا ۶ مانگ لە ئاسمان بىمىنرىتەۋە لەسەر ھىلى پانى.

## فرۆكە زۆر بچوكەكان Micro

فرۆكەيەكى ھەوالگريە بە قەبارەى لەپى دەست دەبىت چاوەروان ئەگرىت و لە وادەيەكى نزيكدا كيشەكانى چارەسەردەگرىت وەك مەوداى كارکردن و ماوەى مانەوەى لە ئاسماندا.

فرۆكەى رافن ﴿Raven﴾ دەبىتە راستى لە بواری فرۆكەوانيدا دەتوانىت ۸۰ خولەك لە ئاسماندا بمىنىتەووە و كيشەكەشى لە ۸ كگم زياتر نيه و سەربازيك بە ئاسانى دەتوانىت لەسەر شانى ھەلى بگرىت.

چاوى ئەزديھا ﴿Dragon eye﴾ فرۆكەيەكە كيشەكەى ۲,۵ كگم دەبىت و بالەكانى ۱۸ سم دەبىت، دەتوانىت وەك فرۆكەيەكى بى فرۆكەوان بچولت و دزەبكاتە شوینە تەسكەكانەووە لە ناوچەى دوژمن. بۆ ماوەى ۴۰ خولەك و مەوداكەى ۲ كگم دەبىت، لەبەرزى ۵۰ بۆ ۳۰۰ پى دەفرىت و ھەلەستىت بە دروستکردنى شىواندن (تشويش) لەسەر رادارى دوژمن و ئامرازەكانى پەيوەندىکردن , لەگەل ئەوھشدا ھەلەستىت بە پرۆسەى سۆراغ و فرياكەوتن لەلايەن ھيزە دەريايى و تايبەتەكانەووە بەكاردىت بۆ وەرگرتنى زانىارى كتوپرى شوینە سەخت و دژوارەكان و ئەشكەوت و دارستانە چرەكان و زۇنگەكان.

### پۆلىنى فرۆكە بى فرۆكەوانەكان بەپىي سىستەمەكانى ئاراستەکردن

لەم شىوازە دوو جۆر ھەن:

۱. فرۆكەى كۆنترۆلكراو لە دورەووە (Remote Pilot Vehicle) بەھوى پەيوەندى بىتەل كۆنترۆل ئەگرىت لە نيوان فرۆكەكە و وىستگەى زەمىنى نمونەى فرۆكەى دڕندە (المفترس) (Predator) كە زۆرجار مەوداى ئەم جۆرە فرۆكانە كەمە ئەويش بەھوى ئاستەنگى پەيوەندىکردن لە ماوە دورەكاندا لە نيوان فرۆكەكە و لەگەل وىستگەى زەمىنى، بۆيە ھەول ئەدرىت لەم كاتانەدا سود لە مانگە دەستكردەكان وەردەگيرىن و بەكاردەھيىنرین بۆ ئاراستەى فرۆكەكان لە ماوە دورەكاندا.

۲. فرۆكەى خۆكۆنترۆل (Unmanned Aerial Vehicle) (UAV) (التحكيم الذاتى) ئەم فرۆكانە خۆيان ئاراستە دەكەن و كۆنترۆل و بپيارەكان و پرۆسىسى داتاكانى خۆيان دەكەن. ئەم

جوړه فرۆكانه بۇ ماوهى زور دور به كار دههينرين و زانيارى پيويسى پيى دهديت و ناراستهى  
فرينهكهى و شوينى نيشتنهوهكهشى ديارى دهكريت.



فرۆكهى بچوكى بىن فرۆكهوان



فرۆكهى بىن فرۆكهوان جوړى **MQ-1 Predator**

## رەوشەكانى فرۇكەى جۇرى MQ –I Predator

- ماوهى نىۋان كۇتايى بائەكانى ۴۸,۷ پى
- درىژى ۲۷ پى
- بەرزى ۷ پى
- كىشى بە بەتالى ۱۱۳۰ پاوند
- كىشى لە كاتى فرىن ۲۲۵۰ باوند
- خىرايى ۸۴ تا ۱۳۵ مىل / كاتزمىر
- مەودا ۴۰۰ مىل دەريايى
- بەرزترىن بەرزى ۲۵۰۰۰ پى
- چەك دوو موشەكى لىزەرى ئاراستەكراو
- نرخى سىستەمەكەى ۴۰ مىيۇن دۇلار بوو سالى ۱۹۹۷ , پىكھاتووه لە ۴۰ فرۇكە و ويستگەيەكى زەمىنى و ويستگەيەكى پەيوەندى لەپىگەى مانگى دەستكردەوه.
- تواناي مانەوهى ھەپە لە ئاسماندا بو ماوهى ۲۴ كاتزمىر بو چاودىرى جموجۇلى دوژمن .
- لىكۇلەرەوهكان فرۇكەى (ئايون تايگەر) Ion Tiger UAV يان لە تاقىگەيەكدا تىست كردووه و لە ۴۸ كاتزمىر لە ئاسماندا ماوهتەوه و بە ھيدروچىنى شل كارى كردووه ، ئەمەش پىشكەوتنىكى لەبەرچاوبوھ لەچا و ژمارەكەى پىشودا كە ۲۶ كاتزمىر بوو سالى ۲۰۰۹ بو ھەمان جۇرى فرۇكە.

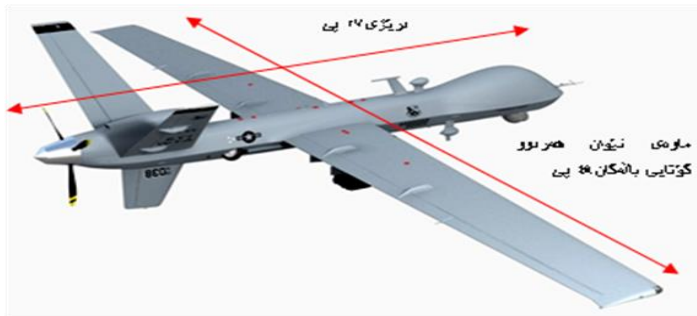

## پیکھاتہکانی فرۆکەى MQ-IB Predator بۆ فرۆکەوانى

سىستىمى ئەم جوړه له چوار فرۆکەى بى فرۆکەوان پيکديت، لهکاتیکدا هەر فرۆکەيهک که دهفریټ تيمى تايبهتى خوى ههيه بۆ کۆنترۆلکردن و ئاراستهکردنى له وىستگهى زهمينهوه و تاقمى هەر فرۆکەيهک دهبيټ :

۱. فرۆکەيهک که مۆلهتى ههبيټ .

۲. کارپيکهرى ئامپرهکان ، Instruments operator

۳. ئەندازيارى چاککردن ، Maintenance engineer

۴. شیکهروهى ويينهکان ، Photo Analyzer

۵. نوينهريک له بهرپيکهرى پرۆسه ههوايهکان بيټ ﴿ process Reprntative ﴾ ههستيت به ئاراستهکردنى يهکه ههوايهکان له شوينى پرۆسه سهربازيهکان .

وىستگهى کۆنترۆلى زهمينى هاوشيوهى کابينهى فرۆکەى ناسايه و ۴ سکرينى تيدايه له بهردهم فرۆکەواندا ئەم زانياريانه نيشان ددهن:

۱. سکرينىک نهخشهى ئەو ناوچهيهى که فرۆکەههى لهسەر دهفریټ و شوينى فرۆکەهه لهسەر نهخشهکه .

۲. سکرينىک ويينه فيديوويهکان نيشان دهدات له ريگهى کاميرايهکهوه که له سەر پيشهوهى فرۆکەهه جيگيرکراوه.

۳. سكرينىك داتاي تايبەت بە بزوينەر و سوتەمەنى فرۆكەكە نیشان دەدات.

۴. سكرينىك نىشانى زانىارى دەدات لەسەر ھىزەكانى ھەوايى و زەمىنى دۆست كە لە ناوچەى فرىندان.

تاقمى فرۆكەكە ھەلدەستىت بە ئاراستەكردنى فرۆكەكە لە ناو وىستگە زەمىنيەكە بەھوى ھىلىكى پەيوەندى راستەوخۇ لەگەل فرۆكەكە يان لە وىستگەى مانگە دەستكردەكانەو و فرۆكەوانەكە يان لەسەر تەختى كىلەكان (Key boards) يان بەھوى گۆچانى ئاراستەو بەكاردەھىنىت (Joystick).

ئەم فرۆكەيە سىستەمىك ھەلدەگرىت بە ناوى (سىستەمى ئاراستەكراو بۇ ئامانج) (منظومه توجيه الى الهدف) كە پىكھاتو لە كامىرايەكى تەلەفزيۇنى و ديارىكەرى ئامانج بە لىزەر (Laser Designator) و ئامىرى گەران بە دواى لىزەردا (Laser seeker) ئەم فرۆكەيە دەتوانىت دوو موشەكى ئاراستەكراو بە لىزەر لە جوړى (Hellfire) ھەلگىرىت دژ بە زىپۇش و سەربازەكان.

دەتوانىت ئەم فرۆكەيە ھەلبوھشىنىرىت و لە ناو كابىنەيەكدا دابنىرىت و بشرىت بۇ ھەر شوپىنىك لە جىھاندا و زورى كۆنترۆل و ئاراستەش دەتوانىت بە فرۆكەى جوړى (C130 ھىركويس) بگويزرىتەو. ئەم فرۆكەيە پىويستى بە فرگەيەكى (Runway) رووپوشكراوى بەھىز ھەيە بۇ فرىن كە درىزىەكەى ۱۵۲۴ م و پانىيەكەى ۲۳ م بىت .

سىستەمىكى پەيوەندى لەگەل مانگە دەستكردەكان لەسەر ئەم فرۆكەيە بەستراو , ئازانسى(CIA) ى ئەمريكى ئەم جوړە فرۆكانە بۇ گەران بە دواى ئەندامەكانى رىكخراو چەكدارە توندرەوەكاندا

بەكار دەھيىنن لە يەمەن و پاكستان و ئەفغانستان و جۆرە سىستىمىك لەم فرۆكانەدا ھەيە تواناى ناسىنەوھى ئەو كەسانەى ھەبىت كە بە دوایدا دەگەرپن لە رىگەى دەنگىەوھە يان ناسىنەوھى دەموچاۋ لە رىگەى بونى جۆرە كۆمپىوتەرىك كە دەنگ و سىماى ئەو كەسانەى تىدايە كە داواكراون ، سىستىمى ئەم فرۆكانە زۆر پىشكەوتون.

ھەرۇھە ئەم فرۆكانە جۆرە سىستىمىكى پەيوەندىان ھەيە كە تواناى وەرگرتنى ھەموو پەيوەندىەكيان ھەيە كە ھەبىت لەو ناوچەيەدا كە فرۆكەكە كارى تىادەكات لە كاتى ھاوتابوونى ھەر دەنگىك كە پەيوەندى ھەبىت لەگەل ئەو دەنگانە كە لە كۆمپىتەرەكەدا ھەلگىراون (save). راستەوخۆ فرۆكەكە بەرەو ئەو ئامانجە دەروات و چىكى سىماى دەكات لە كاتى جووتبوونى دەنگ و سىماى كەسەكە راستەوخۆ پەيوەندى دەكات بە كەشتىە تايبەتەكانەوھە و ئەوانىش موشەك ئاراستەى ئەو شوپنە دەكەن.

لەم حالەتەدا ئامانجە دۆستەكان ﴿ئەمريكىەكان﴾ پارىزراون و داواكراوان و دژەكان لە ناو دەبرپن. كەمجارىش ھەيە موشەكەكە ئامانجەكەى نەپىكى لە كاتىكدا ئەو كەسە لە ئوتومبىل داببەزىت بە چەند چركەيەك پىش گەيشتنى موشەكەكە.

ئەم فرۆكانە تواناى بينىن و ناسىنەوھى نوسىنى سەر قوتوى كۆمپانىياى ھەيە لە دوورى ۱۸۰۰۰ مەترەوھە.



### فرۆكەى Predator و reaper :

سەرھتای کارپیکردنى Predator دەگەرپتەوہ بۇ سالى ۱۹۹۴ و ئەمريکا لە کۆتايى سائلەکانى نەوہتدا بەکارى هینا. لە کۆتاي نەوہکاندا لە ئەفغانستان بەکارهینرا بۇ ھەوالگری و چاودىرى. توانای فرینى بەردەوامى بۇ ماوہى ۴۰ کاتژیرە، بریکى سنوردار چەك و تەقەمەنى ھەلدەگریت، بەلام فرۆكەى reaper توانای تەفاندنى موشەکیكى ھەپە بە کیشى ۲۲۵ کگم ھەمان ئەو موشەکانەپە کە فرۆكەى F-16 ھەلى دەگریت. فرۆكەى Reaper برى ۱۰ ملیۆن دۆلار نرخەکەپەتى بە نرخى سالى ۲۰۰۸ بەلام F-16 نرخەکەى ۲۵۰ ملیۆن دۆلارە. ئەم فرۆكەپە بە بەرزى ۸ کلم دەفریت و بە کاردەهینریت بۇ وینەگرتن و بەکارهینانى لیزەر .



## كامپراى ديجيتال :

ئەم فرۇكەيە سىستېمىكى كامپراى تىدايە پىكھاتووە لە ئامپرىكى كۆمپيوتەر و چەند كامپرايەكى ديجيتال ، ئەو كۆمپيوتەرە ئراستەى كامپراكان دەكات بۆ وەرگرتنى وئنهكان دواى وەرگرتنى و save كردنى زانياريهكانى وەك پىگە و وئنه و داتاكانى تر تۆمار دەكات و دەنيردريت بۆ وئسگەى زەمىنى .

زانياريهكانى ترى وەك هئلى فرين و هەر زانياريهكى تر پروفگرام دەكرين لە كۆمپيوتەرەكەدا لە لايەن ئەندازياران و وئستگە زەمىنيهكەوہ . ئەم كۆمپيوتەرە هەلدەستيت بە پيدانى زانياريه پيويستەكان بە فرۇكەوانەكە سەرجهم كامپراكان وئنه دەگرن و كۆمپيوتەرەكە مۆنتاجى يەك وئنهى رەنگا و رەنگ دەكات كە هەموو زانياريهكانى تيدا دەريخات . بەكارهئنانى چەند كامپرايهك يەكئك بە ستونى و ئەوانى تر بە گۆشە دەتوانريت وئنهيهكى ۳ لا (3D) ريك بخت .



نامانچىكى تر كۆمەئيك كەسن



نامانچەكە وەكو كامپراكان وئنهى  
دەگرن



كامپرا لە پئشەوہى فرۇكەكە

## کاربره‌ری بارودۆخی کهشناسی :

بارودۆخی کهشناسی کاربره‌ری زۆری هه‌یه له‌سه‌ر ئەم فرۆگانه به‌تایبه‌ت باران ، له‌به‌رئهو‌ی قه‌باره‌که‌ی بچوکه به به‌راورد له‌گه‌ڵ فرۆکه گه‌وره‌کاندا که له کهش و هه‌وای ساردا به‌ستن و بون به به‌فر له‌سه‌ر باله‌کانی ررو ئه‌دات مه‌ترسی گه‌وره دروست ده‌کات .

چونکه به‌فر روکه‌شی باله‌کانی ده‌گۆرپیت و رپکاره فیزیایه‌کانی بۆ فرۆکه‌وانی ده‌گۆرپین . ئەم حاله‌ته بوو به هۆی که‌وتنه خواره‌وی ۵ له‌م فرۆگانه له ۳ سالی رابردوودا ، نرخه‌کانیان (۱۰) ملیۆن دۆلار بوو .

له‌به‌ر بچوکی قه‌باره‌ی ئەم فرۆکه‌یه با مه‌ترسیدارترین فاکتیره له‌سه‌ر ئەم فرۆکه‌یه به‌تایبه‌ت له قو‌ناعی فرین و نیشته‌وه و بۆشایه‌کانی هه‌واش (مطبات هوایه) مه‌ترسیه‌کی تره له‌سه‌ر ئەم فرۆگانه.



### ئارده‌ی وپنه‌کان یۆ په‌که‌کانی سه‌ر زه‌وی

ئارده‌سه‌ی فرۆکه‌کان له‌سه‌ر په‌تاره به  
رپکه‌ی مانگی ده‌ست کرد

فرین و نیشته‌وه له‌سه‌ر زه‌وی په‌وه  
کو‌نترۆل ده‌کریت

## تیشکی لیزەر و بەکارهینانی له ئاراستهکردنی فرۆکه‌ی بی فرۆکه‌وان

لیزەر چیه ؟

لیزەر ئامپریکه تیشکی رووناکی به چری لیوه دهردهچیت بۆ خالیکی زۆر بچووک و پیی دوتریت تیشکی لیزەر که دهچیته ژیر یاساکی رووناکیهوه وهک تیشکدانهوه و شکانهوه و لاربوونهوه (الانعکاس و الانکسار والانحراف).

ئاراستهکردن به لیزەر تهکنیکیکی نوییه بۆ ئاراستهکردنی موشهک به ئاراسته‌ی ئامانجیکی دیاریکراو به بەکارهینانی تیشکی لیزەر. بهم تهکنیکه تیشکی لیزەر ئاراسته‌ی ئامانجیک دهکریت و به بهرکهوتنی تیشکهکه بهو ئامانجه تیشکهکه ده‌داتهوه به هه‌موو ئاراسته‌کان. ئەم پرۆسه‌یه پیی دوتریت (ویناکردنی ئامانج) و زۆرجاریش پیی دوتریت (رووناککردنه‌وه‌ی ئامانج). دوا‌ی ئەوه موشه‌کهکه ده‌هاویژریت بۆ ناوچه‌یه‌کی نزیك ئامانجه‌که و موشه‌که‌کان ئامپریکیان له‌سه‌ر به‌ستراوه پیی دوتریت (نامیری پشکنه‌ری لیزەر) کاری ئەم نامیره دهرخستنی ئەو خاله‌یه واته (ئامانجه‌که) که تیشکی لیزهره‌که‌ی داوته‌وه و هه‌لده‌ستیت به ئاراسته‌کردنی موشه‌که‌که بۆ ئەو خاله، که پپووسته تیشکی لیزهره‌که به‌مینیته‌وه به ئاراسته‌ی خاله‌که تا موشه‌که‌که ده‌گاته ئامانجه‌که و تیکی ده‌شکینیت.

۱. له ویستگه‌ی زه‌میلی په‌وه ناراسته‌ی فرۆکه ده‌کریت  
یو شویلی نامانجه به‌هوی کامیراکنه‌وه



①



الکامیرات

۲. به گه‌یشتنی فرۆکه‌که وینه‌کانی په‌خس ده‌کرین  
یو ویستگه‌ی کونترول و به ناسینه‌ودی نامانجه‌که  
فرۆکه‌که ناراسته ده‌کریت به لیانی نامانجه‌که



②

۴. فرۆکه‌که تیشکی لیژدر ددنیتریت بوؤ نامانجه‌که‌که پی‌ی  
ددوتریت **Target Painting** به به‌رکه‌وتنی تیشکه‌کان  
به نامانجه‌که تیشکه‌کان به‌خس ددیته‌ود به هم‌وو  
ناراسته‌کان.



③



۴. نامیّری لیزدر (Laser Seeker) کهله سهر موشه که که میه  
به دوی تیشکه کاندا ددگهریت که گهراونه تهود

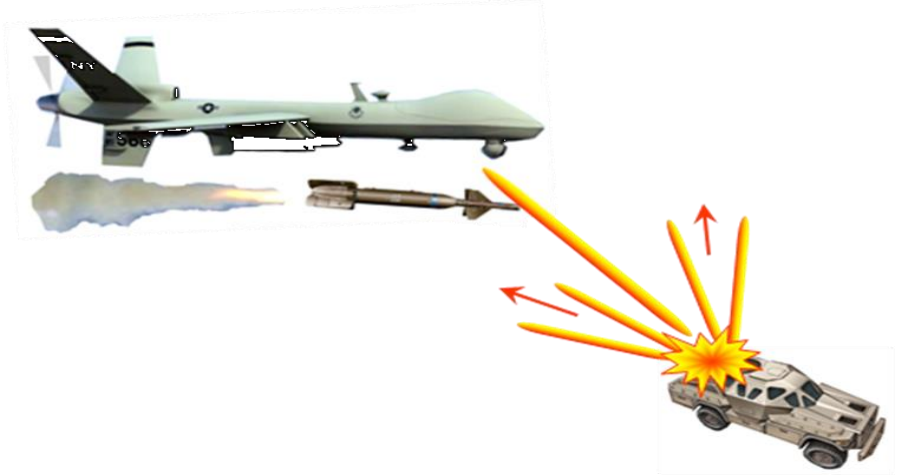

④

۵. دوی لیانی نامانجه که فرۆکه که هه ئه دستیت  
به وینه گرتنی چالاکیه که پیش گهراونه دوی بو  
دنیابوون.

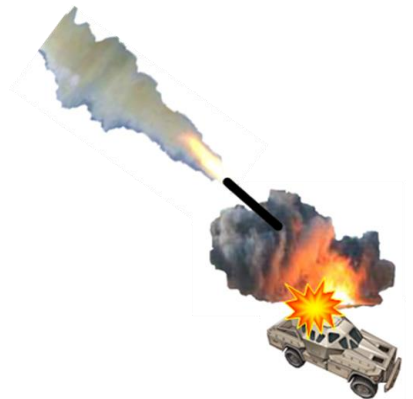

## بەشى پىنچەم فرۆكەى چارۆكەيى

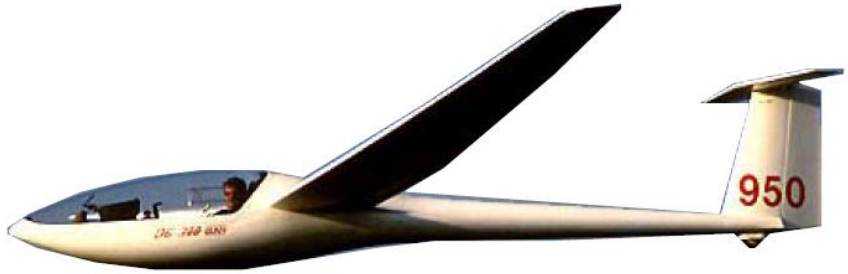

### پيشەكى

فرۆكەى چارۆكەيى (شراعى) فرۆكەيەكە كىشى لە ھەوا قورسترە ، بەجۆرئىك دىزاینكراوہ كە بتوانىت بەرزىيەتەوہ بەھيىزى سروشتى واتە ( كاردانەوہى ھەوا لەسەر رووكەشى فرۆكەكە) بۆ روون كردنەوہى زياتر باشترە لەسەر ھەر يەك لەو ھيىزانە كورتيەك بنوسين .

دواى تەواوبوونى جەنگى دووہمى جىھانى جۆرہ وەرزىئىكى تايبەت پەيدا بوو لەسەر فرۆكەى چارۆكەدار و ئەلمانىەكان لە سالانى ۱۹۲۰ – ۱۹۳۰ ھەستان بە دىزاینكردنى فرۆكەيەكى پيشكەوتووى چارۆكەيى كە بەخىرايەكى زۆرتر و بەرزىيەكى بلىندتر دەيتوانى بفرىت . لە سالى ۱۹۲۷ ژمارەى ئەو فرۆكەوانانەى كە دەيانتوانى فرۆكەى چارۆكەيى لىخورن گەيشتە (۵۰۰۰) پەنجا ھەزار فرۆكەوان . لەسالى ۱۹۲۰ يەكەم پيشىپرکى بەو جۆرہ فرۆكەوانە رىكخرا و باشترين فرۆكەوان

توانى بە ماوەى دوو خولەك دوو كەلم بفریت ، وورده ورده ئەم جوړه فرۆكه وانیه پيشكهوت و له سالى ۱۹۳۹ فرۆكه وانیكى روسى توانى ماوهى ۷۴۸ كیلومەتر به و جوړه فرۆكه یه بفریت.

پيشكهوتنى ئەم جوړه فرۆكه یه له ئیستادا وایكردووو ئەو دووریانه كه دهتوانریت بیگهنی بگاته ۱۰۰۰كلم . له سالى ۱۹۶۴ و كۆمپانیكان كه رسته ی تازه یان به كارهینا بو دروستكردنى فرۆكه كه وگو (فاير گلاس) ههروهها به كارهینانى ئامپىرى ئەلكترۆنى و سیستمى ديارىكردنى پيگه ی جیهانى (GPS) له گه ل پيشكهوتن له بواری پيشبینى بارودۆخى كه شناسى و تیگه پشتن له ديارده كه شناسییه كان ئەم فرۆكانه بوونه ته یارمه تیدەر بو برین و فرینى ماوهى دريژتر.

### دوو جوړ فرۆكه ی چارۆكه یی هەن

جوړى یه كه م: كه هيج بزوينه ريكى تیدانیه ، به لām پيوستى به یارمه تیدەریك هه یه بو بهرزبونه وه له زهوى له گه ئیشیا سه رچاوه یه كى هه وایى سروشتى وا هه بیئ كه یارمه تی بدات بو بهرزبونه وه بو بئندیه زۆره كان و مانه وه ی زۆر له ئاسماندا.

جوړى دووهم: ئەو فرۆكه چارۆكه یانه یه كه بزوينه ريكى بچوكى لى دهبه ستریت یارمه تی بهرزبونه وه ی ددات بو مانه وه ی له ئاسماندا بو كاتيكى زیاتر . ئەم جوړه پى دوتريت ( Motor Glider- )، به لām ئەو بزوينه رانه وا دیزاینكراون كاتيك كه فرۆكه كه ده گاته بهرزیه كى ديارىكراو یان كه بهرزده بیته وه له زهوى له لایه ن كاپتنى فرۆكه كه وه ده كوژینریته وه .

له سه رهدادا ئەم جوړه فرۆكانه وادیزاینكرا بوون كه له سه ر بهرزایى شاخ و گرده كانه وه ده فرینران بو چه م و دۆله كان ، به لām دواى پيشكهوتنى ته كنه لوجیا توانرا وا له م فرۆكانه بكریت كه بو بهرزیه زۆره كان بفرین و ماوه یه كى زیاتر له ئاسماندا بمیننه وه .



له ئەوروپا چەندىن جۆر لەم فرۆكانە ھەن كە بەكاردەھيئەتە و مۆلەتە بەكارھيئەتەيان  
پيئەدرەيت لە پيشەركەي فرۆكەوانيدا ئەخەنە بەرچا و كە لەسەر بنەمايە ماوەى نيوان بالەكانيان  
پۆلەين كراون وەك :

- أ- جۆرى پيوانەيە - ماوەى نيوان كۆتايە بالەكانى ۱۵ مەترە .
- ب- جۆرى ۱۸م - ماوەى نيوان كۆتايە بالەكانى ۱۸ مەترە .
- ت- جۆرى كراوە - ھيچ سنورەكى ديارىكراو نيە بۆ ماوەى نيوان كۆتايە بالەكانى و دەكرەيت  
ماوەكە تا ۸۵ مەتر بێت و ئەوپەرى كيشەكەشى ۸۵۰ كىلوگرام بێت .
- پ- فرۆكەى دوو كەسى - سنورى ماوەى پيوانى كۆتايە بالەكان ۲۰ مەترە.

### فرۆكەى چارۆكەي چۆن كاردەكات ؟

بنەماى كاركردى ئەم جۆرە فرۆكەيە ھەمان بنەماى فرۆكەكانى ترە كە ھيىزى بەرزبونەوہى  
بەھۆى بالەكانىەوہيە كە لە ئەنجامى جۆلەى فرۆكەكەوہە دروست ئەبێت و تەنھا جياوازيەك لە  
نيوان فرۆكەى چارۆكەي و فرۆكەى ئاسايە ئەوہيە ئەم جۆرە لە فرۆكە ھيچ بزوينەريكى نيە و  
تەنھا پشت بەھيىزى سروشتى دەبەستەيت بۆ فرين .

ويئەى ژمارە ۱ ي ئەم بەشە بەشەكانى فرۆكە و كۆنترۆل و شويى ليجورپىنى فرۆكەكە  
نيشانەدات كە تيايدا فرۆكەوان دەتوانيت ئاراستەى فرۆكەكەى بكات .

## بەشەكانى فرۆكەى چارۆكەى

فرۆكەى ئاسايى ئەم بەشانە لە خو دەگرىت:

- لاشەى فرۆكەكە
- بالەكانى فرۆكەكە
- بەشى لىخورىن و كۆنترۆل
- تايەى دابەزىن

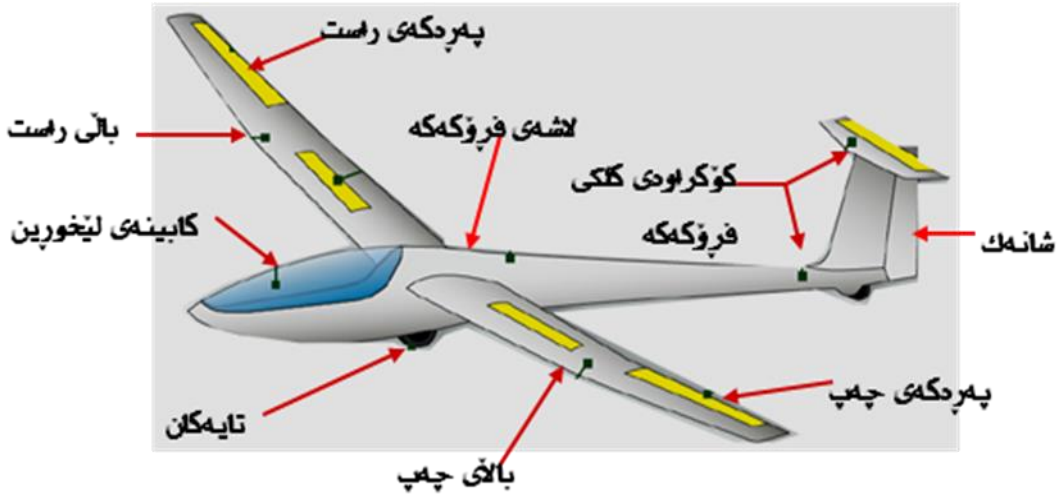

وینەى ۱ بەشەكانى فرۆكەى چارۆكەى

۱. لاشه‌ی فرۆکه‌که: ئەو بەشەیه که باڵ و کلکی فرۆکه‌که‌ی پێوه دەبەستێت، ههروه‌ها شوینی کاپتێ فرۆکه‌وانه‌که‌شی تێدایه. که‌رسته‌ی دروستکردنی لاشه‌که ده‌کریت ته‌خته‌بێت یان ئەله‌منیۆم بێت یان فایبرگلاس بێت یان تیکه‌له‌یه‌ک له‌و که‌رستانه‌ بێت.

ئهم جووره فرۆکه‌نه تا ده‌کریت بچوک و سوک بێت، له‌به‌رئه‌وه‌ی بزوینه‌ریان نیه ده‌کریت به‌ قه‌باره‌ی ئەو که‌سانه دروست بکری‌ن که هه‌لیان ده‌گریت که‌سیک یان دووکه‌س.

لاشه‌که‌ وا دیزاین ده‌کریت که بێ پێچ و په‌نا بێت واته له‌سه‌ر شیوه‌ی (ماسی) بێت یان شیوه‌ی لاشه‌ی بالنده‌ بێت بۆ ئەوه‌ی بتوانی‌ت به‌ ئاسانی له‌ هه‌وادا بپروات. له‌ گۆندا ته‌خته‌ به‌کارده‌هێنرا بۆ دروستکردنی فرۆکه‌که‌ دوایی بوو به‌ ئەله‌منیۆم و فرۆکه‌ نوێکان ئیستا زیاتر به‌ فایبرگلاس دروستده‌کری‌ن.

۲. باله‌کانی فرۆکه‌که: باڵی ئەم جووره له‌ باڵی فرۆکه‌ی ئاسایی ده‌چیت، به‌لام درێژتر و ته‌سک‌تره . ئەمه‌ش واده‌کات باڵی فرۆکه‌ی چارۆکه‌یی باشت‌ر و کاراتر بێت بۆ فرین، واش دیزاین‌کراوه که شیاوبی‌ت بۆ فرین و به‌شه‌کانی کۆنترۆڵ و لیخو‌رینی پێوه لکینراوه (Control surfaces) که یارمه‌تی فرۆکه‌وانه‌که‌ ده‌دات بۆ ئاراسته‌کردنی فرۆکه‌که‌ی بۆ سه‌ره‌وه و خواره‌وه و راست و چه‌پ.

۳. به‌شه‌کانی کۆنترۆڵ و لیخو‌رین (Control Surfaces): ئەو به‌شانه‌یه که لکینراون به‌باڵ و کلکی فرۆکه‌که‌ و به‌هۆی جو‌له‌ی ئەم به‌شه‌وه ده‌توانی‌ت به‌رز و نزم و راست و چه‌پ به‌فرۆکه‌که‌ بکری‌ت له‌ کاتی فریندا .

ئهو پارچانه‌ش که له‌ باله‌کانی به‌ستراون پێیان ده‌وتریت (په‌ره‌که) و ئەو پارچانه‌ش که به‌کلکی فرۆکه‌که‌وه به‌ستراون پێی ده‌وتریت (شانه‌ک) و به‌رزکه‌ره‌وه. ئەم پارچانه‌ گه‌وره و بچوکی یان جیاوازن به‌ جیاوازی قه‌باره‌ی فرۆکه‌که‌، ئەم پارچانه یارمه‌تی فرۆکه‌وان ده‌دات له‌ کاتی فریندا بۆ به‌رزبونه‌وه و یان نیشته‌وه .

۴. بەشەكانى كۆنترۆل ۋە لىخورىن ئەمانەى خوارەوۋە لە خۇ دەگرىت:

- پەردەك (Aileron): ئەو بەشە جولۇۋىيە كە لەسەر بالى چەپ ۋە راست بەسترون لە بەشى دواۋەى بالەكان جىگىركراون كە دەتوانرىت بۇ سەر ۋە خوار بچولنىرىت بۇ گۆرىنى ئاراستەى فرۇكەكە بە راست ۋە چەپ. پەردەكى راست بە پىچەۋانەى پەردەكى چەپ دەجولنىت واتە پەردەكى راست بۇ سەرەوۋە بچولنىت پەردەكى چەپ بۇ خوارەوۋە دەجولنىن .

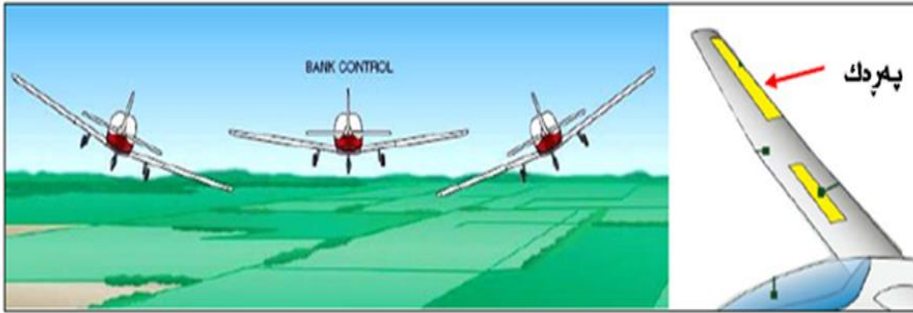

### ۲. وىنى ۲ پەردەكى فرۇكەكە

- لەنگەر (Elevator): ئەو بەشە ئاسۆىيە كە بە كلكى فرۇكەكەۋە بەستراۋە ۋە لە شىۋەى بالدايە ۋە بۇ سەر ۋە خوار دەجولنىت بەكاردەھىنرىت بۇ بەرزكردنەۋە ۋە نزم كردنەۋەى پىشى فرۇكەكە ۋە ئەم بەشە كەۋتۆتە بەشى سەرەكى كلك يان لە ناۋەرەستى كلك



### ۲. وىنى ۲ روى ھاۋسەنگ ئاراستەى پىش فرۇكەكە بۇ سەر ۋە خوار

- شانەك (Rudder): ئەو بەشە ستونىيەيە كە بە كلكى فرۆكەكەو بەستراوہ و بەلاى راست و و لای چەپدا دەجوئىت و پاراستنى پېشى فرۆكەكە لەسەر ئاراستەيەك دەكات لەگەل پەرەكى فرۆكەكە بەكار دەھيئىرئىت بۇ گۆرپنى ئاراستەى فرۆكەكە .

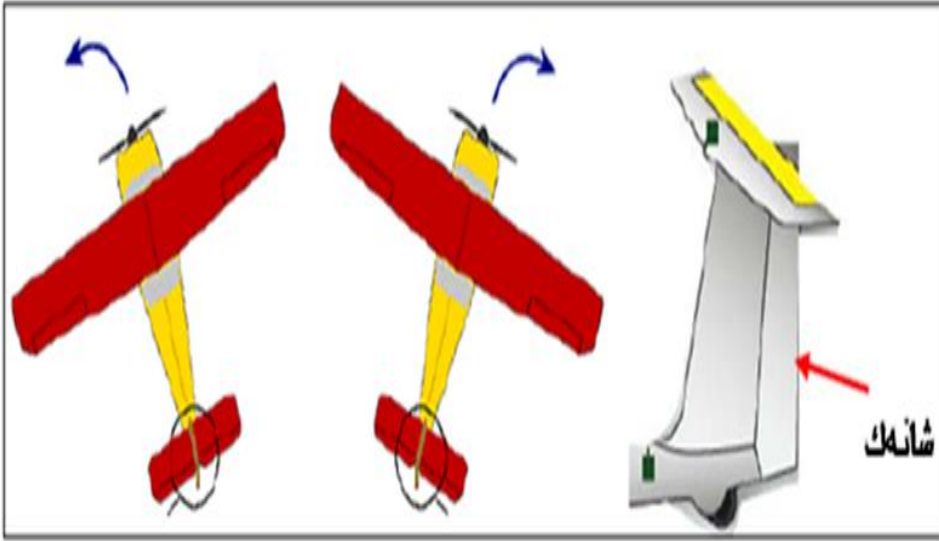

### ۵. وىنەى؛ - شانەك - ناراستەگردنى پېشى فرۆكەكە بۇ راست و چەپ

۵. كابىنەى لىخورپىن: شوئىنىكى داخراوى بچوكە كە جىگای كەسىك يان دوو كەس دەبىتەوہ ئەم ئامپىرانەى تىدايە:

- ئامپىرى پىوانەى بلندى Altimeter
- گىچى خىرايى Speed Indicator
- ئامپىرى پەيوەندىەكان Radio Communication



وینەى ٦ فرۆكەى چارۆكەىى دوو شوینگە (نیشتۆل)



وینەى ٥ فرۆكەى چارۆكەىى



وینەى ٧ كابينەى لیخورین

## چۆن ئەم فرۆكەيە لە ئاسماندا دەفریٲ ؟

بەپیی یاسای نیوتن ھەر فرۆكەيەك (ئاسایی یان چارۆكەیی) پئویستی بە ھیزك ھەيە یەكسان بیٲ و پئچەوانەیی بە كیشی فرۆكەكەبیٲ لە ئاراستەدا.



تا بۆ فرۆكەيەك بتوانریت ھیزك پەیدابكریت بۆ بەرزكردنەوی پئویستە فشاری ھەوایی ژیر بالەكانی فرۆكەكە گەورەتر بیٲ لە فشاری سەر بالەكان بەلام ئەمە چۆن روودەدات ؟

وہلامەكەیی بەپیی یاسایی برنولی (Beroonoulli) كە زانای سويسری برنولی لە سەدەیی ھەژدەھەم توانی یاسایەك دابنیت كە دەلیٲ (تا خیرایی ھەوا زیاد بیٲ فشارەكەیی كەم دەبیٲتەوہ) و ئەم یاسایە بوہ بەبنەما لە دیزاینی بالەكانی فرۆكەكاندا كە بەكاردەھینریت بەشیوازك رووی سەرەوی بالی فرۆكەكان قوقرترە و رووی ژیرەوی بالەكان رپكن (تەخت) وەكو لە وینەیی - ۹ - دا روونكراوتەوہ و ھۆكاری ئەم جۆرە دیزاینە ئەوہیە كاتیك ھەوا دەدا بە رووی پئشەوہیی بالی

فرۆكەكان بەشێكى ھەواكە روو لە ژێر بالەكان ئەكات و بەشەكەى تری بۆ سەرھوێ بالەكان و خێرایەكەى لەسەر رووی سەرھوێ بالەكان زیاد دەكات و فشارەكەى كەم دەبێت، بەلام خێرایى ھەوا لە ژێر بالەكاندا ھەك خۆى دەمییێتەو، چونكە راست و رێكە ھىچ پێچ و پەنا و بەرگریەك نىە لەبەردەم ئاراستەكەیدا بۆیە فشارەكەى ناگۆردرێت.

بەپێى یاسایى برنولى تا خێرایى ھەواكە زیادبێت فشار كەم دەبێت و فشار لە ژێرھوێ زیاترە، ئەمەش فاكترەریكى سەرەكییە بۆ بەرزكردنەوێ بالەكان بۆ سەرھوێ و لە ئەنجامدا بەرزكردنەوێ فرۆكەكە.

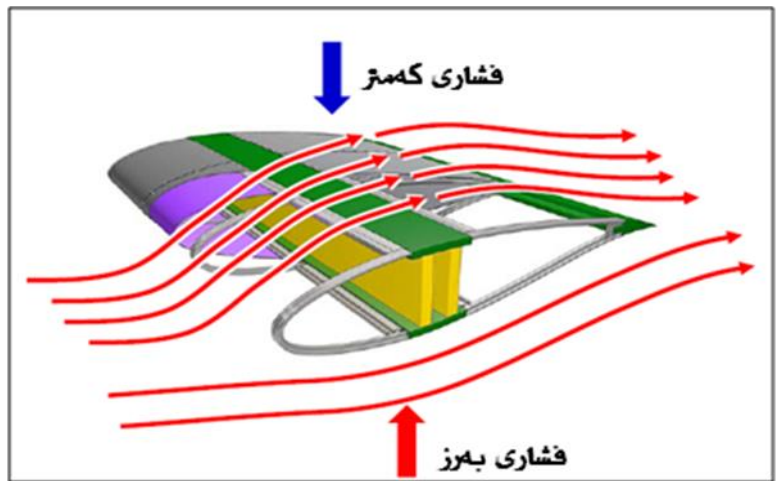

وێنەى ٩ ورژمى ھەوا لەسەر بالەكان بەخێرایەكی زیاتر لە خێرایى ھەوا لەژێر بالەكان



## ئەو رېگايانەى فرۆكەى چارۆكەى پى دەفرېنرېت ؟

سەبارەت بەسەلامەتى فرۆكەكە ھەستىيارترىن قۇنارغ لە قۇنارغەكانى فرېنى ئەم جۆرە فرۆكەى قۇنارغى سەرەتايى فرېنەكەىەتى لەكاتىكدا سەلامەتى سەرنشېن و فرۆكەكە لە پېشەوہى ھەموو شتېكە . چەندىن رېگا ھەن بۇفراندىنى فرۆكەى بى بزوينەر، بەلام بنەماى ھەموو رېگاگان راکېشانى فرۆكەكەىە بە گورېسېك (ھبل) تا دەگاتە بەرزايەك كە بتوانېت بفرېت بى راکېشان. فرۆكەوانى ئەم جۆرە فرۆكانە پېويستە زانىارى و شارەزايى تەواوى ھەبېت لەسەر بەكارھېنانى ئەم فرۆكانانە بەو رېگايانە و ھەر ولاتېكېش رېكار و رېساي تايبەت دادەنېت بۇ پېدانى مۇلەتى فرۆكەوانى فرۆكەى چارۆكەدار وەك ولاتەىەگگرتومەكانى ئەمەرىكا و كەنەدا .

## راکېشانى فرۆكەكە لە ھەوادا بەھوى فرۆكەىەكى ترموہ (Aero tow)

لەم رېگايەدا فرۆكەىەكى بچوك كە بە بزوينەرېك دەفرېت ھەلدەستېت بە راکېشانى فرۆكە چارۆكەى كە بەھوى گورېسېك (ھبل) يکەوہ، درېزىەكەى تا ۲۰۰ م دەبېت . راکېشانەكە بەردەوام دەبېت تا فرۆكەكە دەگاتە بەرزىەكى گونجاو ، ئەو كات گورېسەكەى لېدەكرېتەوہ و فرۆكەكە بۇ خوى دەفرېت . ئەم رېگەىە پېى دەوترېت راکېشانى ھەواىى (Aero tow). بىروانە وېنەكانى (۱۰، ۱۱، ۱۲، ۱۳، ۱۴). ئەم جۆرە فرېنە پېويستى بە ھەماھەنگىەكى تەواو ھەىە لەنېوان فرۆكەوان و دەستەى زەمىنى كە پېك ھاتوہ لە كەسېك رېنماىى دەدات بە فرېن يان وەستان ، ھەروەھا كەسېكى تر لەسەرەتاي راکېشانەكە لەگەل فرۆكەكەدا دەروات و پېى دەوترېت ( Wing Runner) و ئىشى ئەم كەسە بەرزكردنەوہى بالى فرۆكەكەىە لە حالەتى ئاسوېيدا و راكردن لەگەل فرۆكەكە تا ماوہىەكى كەم تا پارېزگارى لە فرۆكەكە بكات لە پېداكېشانى بە زەوېدا . لەم پىرۇسەىەدا پېويستە ئەو كەسانەى ھەلدەسن بەم كارە شارەزايى تەواويان ھەبېت لە رېنماىى

راكيشان و نيشانهكان، راويژكردن به دستهيهكى زهمينى شارهزا له م پرۆسهيهدا پيويسته بۆ سهركهوتنى كارهكه.

له قوناغى پيش فريندا ههردوو فرۆكهوانى ههردوو فرۆكهكه لهسهر پلانى فرينهكه ريكدكهون و دلنيايى وهردهگرن كه فرگهكه خاليه له فرۆكهى تر و ئوتۆمبيل يان ههر بهربهستىكى تر.

ههر ئهوكاتهى فرۆكهكان نامادهبوون بۆ فرين فرۆكهوانى فرۆكهى چارۆكهى رينمايى دهردهكات بۆ فرين و فرۆكهكه دست دهكات به جموجۆل و ئهوه كهسهى كه بهرپرسياره لهراكردن (Wing Runner) هاوسهنگى فرۆكهكه رادهگرپت و بالى فرۆكهكه بهشيوهيهكى ناسويى رادهگرپت و رادهكات بۆ ماوهيهكى كورت بۆ ئهوهى فرۆكهكه نهدا بهزهويدا . لهم كاتهدا فرۆكهوانى فرۆكه چارۆكهدارهكه پيويسته زۆر به ئاگابپت له كۆنترۆلكردنى لهو بهرزيه كهمهدا ، چونكه ههر كهمو كورپهك رووبدات دهبيته هوى كارسات . قوناغى راكيشان بهردهوام دهبيت تا ئهگاته بهرزى دياريكراو ئهوه كات كاپتنى چارۆكهيهكه گوريسهكه له فرۆكهكهى جيادهكاتهوه و فرۆكهكه لهنگهر دهگرپت . له ميانى قوناغى راكيشان لهسهر فرۆكهوانى چارۆكهيهكه پيويسته يان بهرزتر له فرۆكهى تر يان نزمتر له فرۆكهكهى تر بفرپت بۆ بهرگرتن لهو گيژهلۆكهيهى كه له دواى فرۆكهى پيشهوه دروست دهبيت . له ئوستراليا وا برپاردراوهكه بهرزترپت له فرۆكهى پيشهوه له ئهممريكا و ئهوروپا برپارهكه نزمترپت له فرۆكهى پيشهوه بۆ گهشتى بهرزى 200م كورسيهكهى ليدكهنهوه و بهسهربهستى دههفرپت ( Free Flight ).



وینە ۱۰ راکیشانی فرۆکهکه بو سەر فریگه (Runway)



وینە ۱۱ بەستنی گوریسهکه بو راکیشان



وینە ۱۳ فرین بەراکیشان بهووی فرۆکهیمکی بزوینهدارود



وینہی ۱۳ هاوسهنگی بالهگان لهسهر تایهگان



وینہی ۱۴ پاش فرین و نهمانی پیویستی بو گوریسهکه

ئەم خالانەى خوارەوۋە قۇناغەكانى فرېنى چارۇكەيەكان رووندەكاتەوۋە:

۱. چۆل كردنى ناوچەكە : دواى بەستنى فرۇكەكە بە فرۇكە بچوكەكەوۋە پېويستە دەستەى رېك خەر دلنابېت لە چۆلى ناوچەى دەورويشتى فرۇكەكە لە كەس و ئۆتۆمبيل يان ھەر شتېكى تر بە تايبەت ئەو كەسە نزيكانەى ھەل ئەسن بە وېنەگرتنى فرېنەكە و تەنھا ئەو كەسە بېمېنېتەوۋە كە ھەلدەستېت بە ھاوسەنگ كردنى فرۇكەكە و ھەلگرتنى بالەكانى لە بوونى ھەر كەسېكى تر يان شتېكى تر لە كاتى فرېندا پېكدادان رووندات و زيان دروست ئەبېت لەم قۇناغەدا كابتنى چارۇكەدارەكە پېويستە رېنمايى لە دەستەى زەمىنەوۋە وەرېگرېت و دەستەى زەمىنېش بە نېشانەى تايبەت يان ئامېرى بېتەل پەيوەندى يەكان دروست ئەكات .

۲. تېستى فرۇكەكە : دەستەى زەمىنى ھەل ئەستېت بە چېك كردنى ھەموو بەشەكانى فرۇكەكە وەك بال و شوېنە گرنەكانى تر بۆ دلنبا بوون لە دروستى فرۇكەكە و نەبوونى ھېچ كەم و كورپەك كە رېگرېت لەبەردەم فرېنەكەدا.

۳. روپېوى ناوچەى فرېنەكە : دەستەى زەمىنى ھەل ئەستېت بە چاودېرى ئاسمان و ناوچەى فرېنەكە بۆ ئەوۋەى دلنابېت لەوۋەى ناوچەكە خالېە لە فرۇكەى تر ئەو كات رېنمايى دەر ئەكات بۆ فرۇكەوان كە ناوچەكە خالېە يان ئەگەر فرۇكەيەكى تر لە ناوچەكە ھەبوو ئاگادارى فرۇكەوانەكە ئەكرېت كە بەناگابېت تافەرمانى دوايى تر .

۴. فرۇكەوان لەم قۇناغەدا ﴿O.K﴾ ئەدا بە دەستەى زەمىنى كە ئامادەيە بۆ فرېن .

۵. دەستەى زەمىنى نېشانى فرۇكەوان ئەدات كە دەست بكەن بە راکېشان ﴿Tow pilot﴾ بۆ ئامادەكارى فرېن.

## قۇئاغى فرېن :

كاتىك فرۆكەوان ئامادەبوو بۇ فرېن نىشانەى خۇى ئەدات بە دەستەى زەمىنى و ئەم دەستەىە بەرپرسىيارە لە دۇنيابوون لە چۆلى ناوچەكە لە فرۆكەى تر يان شتى تر چونكە گۆشەى بىنىنى فرۆكەوانەكان زۆر كەمە كە ناتوانن دەورووبەر بىنىن و پشت بە دەستەى زەمىنى ئەبەستىن بۇ دۇنيا بوون لە ناوچەكە لەم كاتەدا دەستەى زەمىنى ھەئدەستىت بەرپىنماىى فرۆكەوان كە قۇئاغى راکىشان دەست پى دەكات ﴿ نابت گورىسەكە خاوبىت لە كاتى راکىشاندا ﴾ .

ئەو كەسەى كە بەرپرسە لە ھاوسەنگى بالى فرۆكەكە پىويستە بەخىراىى لەگەل فرۆكەكەدا رابكات تا وەرگرتنى رىنماىى لە فرۆكەوان كە فرۆكەكە گەيشتوتە بەرزى شىاو و ئەوسا فرۆكەكە بەرئەدات.

بەرپرسىيارىتى ئەو كەسەى ھاوسەنگى بالەكان رائەگرىت زۆرە و پىويستە كەسەكە شارەزايى و پسپۆرى ھەبىت سەبارەت بە ئاراستەى با و خىراىەكەى، چونكە با كارىگەرى ھەىە بۇ ئاراستە و خىراىەكەى.

سەىرى وىنەكانى ( ۱۰ - ۱۱ - ۱۲ - ۱۳ - ۱۴ ) بكە.

## ھەلگەران بەھۆى فرۆكەىەكى ترەوہ (Aero tow Climb – out)

دواى فرېن لەسەر فرۆكە چارۆكەدارەكە بۇ بەرگرتن لە گىژەلوۆكەى ھەواىى فرۆكەكەى پىشەوہ پىويستە يەككە لەم رىگايانە ھەئبىزىرىت:

- فرېن بەرزتر لە بەرزى فرۆكەكەى پىشەوہ (راكىشەر).
- فرېن نزمتر لە بەرزى فرۆكەكەى پىشەوہ (راكىشەر).

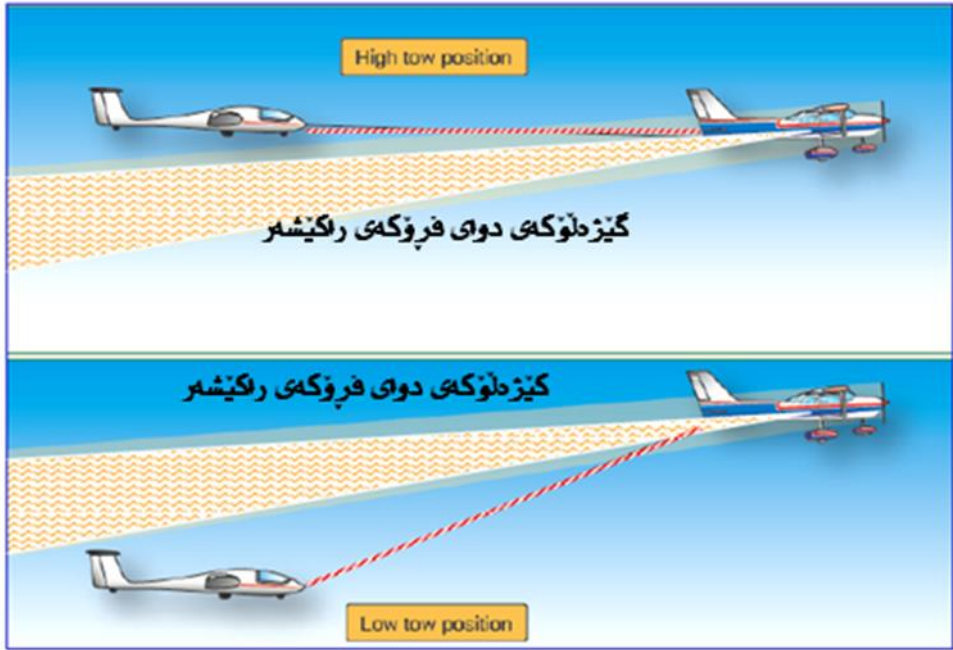

وینەى ۱۵ فرین لەسەر گێژد لۆكەكان یان لە ژیریاندا

چۆن فرۆكەكە لە ئاسماندا لە گوریسەكە ئەكریتهوه ؟

دوای ئەوهی فرۆكەوانی فرۆكەچارۆكەدارەكە دلتیا بوو كە فرۆكەكە گەشتۆتە بەرزیهكى تەواو گونجاو هەلەدەسیت بە بەردانی گوریسەكە و پێویستە بە چاو ببینیت كە گوریسەكە لە فرۆكەكەى كراوتهوه ، ئەو كات بە گۆشەیهكى ۹۰ پله سوردەخوات بەلای راستدا بۆ ئەوهی لە فرۆكەكەى تر دووربكهوێتهوه ئینجا فرۆكەكەى تر بەلای چهپدا ئەسورێتهوه . (وینەى ۱۶ - ۱۷)



وینەى ١٦ بهردانى گوريسهكه له فرۆكهكه



٢. سورانى فرۆكهكه به ٩٠ پله

بو راسهت

Glider turns right, 90° heading change



١. بهردانى گوريسهكه

Glider release

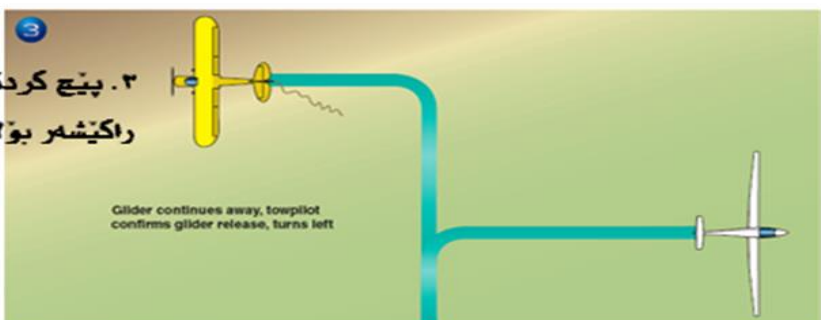

٣. پيچ كردنەوى فرۆكهكى

راکيشەر بولى چپ

Glider continues away, tow pilot confirms glider release, turns left

وینەى ١٧ قوناغەکانى ليك بونەوى هەردوو فرۆكهكه و بهردانى گوريسهكه



## گرنگترین ئەو نیشانانەى فرۆكەى چارۆكەىى بەكارىان دەھىنئىت :

چەند نىشانە و ئامازەىەك ھەن كە فرۆكەوان بەكارىان دەھىنئىت بەمەبەستى ھەماھەنگى و بەردەوام بوونى پەىوھندى لە نىوان فرۆكەوان و دەستەى زەمىنى يان فرۆكەى راکىشەر.

### دوو جۆر نىشانە ھەن ؟

جۆرى يەكەم – ئەو نىشانانەن كە لە نىوان فرۆكەوان و دەستەى زەمىنى بەكاردەھىنئىن.  
﴿وئىنەى - ۱۸﴾ .

جۆرى دووھم – ئەو نىشانانەن كە لە ئاسماندا لە نىوان ھەردوو فرۆكەوانى فرۆكەكاندا بە  
كاردەھىنئىن. ﴿وئىنەى - ۱۹﴾ .



**Hold**  
(Arms straight out and held steady.)

چاودرهن به



**Begin Takeoff!**  
(Arm makes rapid circles.)

ددرچو



**Stop Operation Immediately!**  
(Wave arms.)

هر نستا بوسته



**Take Up Slack**  
(Arm moves slowly back and forth thru arc.)

بمستنهوری گورسهکه

وینهی ۱۸ نیشانه بهکارهینرودگانی دستهی زمینی



**Glider: Release Immediately!**  
(Towplane rocks wings.)

وینهی ۱۹ له ناسماننا فرۆکهی  
راکیشهر ناملزد به لیکنهوی  
گورسهکه نهفت به فرۆکهکه به  
جولانی بالهکانی بو سهر و خوړ

## بەكارھېننى ئۆتۈمبىلى وىنج (Winch) :

ئەم رېگايە بەشىۋەيەكى فراوان بەكار دەھىنرېت بە بەكارھېننى ئۆتۈمبىلىكى تايبەت كە بۇ مەبەستى راکېشانى فرۇكەكان كراوہ (۲۰). لەم رېگايەدا ئۆتۈمبىلىكى بەھىز بەكار دەھىنرېت كە گورىسىكى پېۋەيە لەسەر خلۇكىك ﴿چەرخىك﴾ بەستراوہ ھەل دەستىت بە راکېشانى فرۇكەكە بە خىرايەكى زۇر كە دەگاتە بەرزى ۴۰۰ تا ۷۰۰ م ئەۋكات گورىسەكە بەر دەدرېت ، بەم شېۋەيە فرۇكەكە دەتوانىت بگاتە بەرزى ۹۰۰ تا ۳۰۰۰ م ۵ بەپى ئەۋ بايەيە ھەيە ﴿پېچەۋانەى ئاراستەى فرۇكەكەيە تا خىرايى باكە زياتر بىت ھىزىكى بەرزبۈنەۋەى زياتر دەدات بە فرۇكەكە﴾.

لەكاتى راکېشاندا پېۋىستە خىرايى راکېشانەكە شياۋ بىت تا فرۇكەكە بتوانىت بەرزبىتەۋە كە نابىت خىرايى باكە لە خىرايى ديارىكراۋ زياتر بىت .

ھەندى نىشانە ھەن كە فرۇكەۋان و ئۆتۈمبىلەكان لە نىۋان يەكترا بەكاريان دەھىنن بۇ زياد كىردى يان كەم كىردى خىرايى راکېشانەكە.

لە كاتى راکېشاندا ئۆتۈمبىلەكە بە بەكارھېننى ھىزىكى زۇر فرۇكەكە رادەكىشت تا گۆشەى فرۇكەكە دەگاتە ۳۰ پلە لە روۋى زەۋى يەۋە ئىنجا ھىزى راکېشانەكە كەم دەكرىتەۋە تا گۆشەكە ئەبىت بە ۷۰<sup>۰</sup> پلە ئەۋسا گورىسەكە بەرئەدرېت (۲۱ - ۲۲ - ۲۳) .

ئەم ئۆتۈمبىلە تا رادەيەك نىرخەكەى ھەرزانە و ئەۋ بەرزىەى كە فرۇكەكە دەيگاتى بە ھۆيەۋە كەمترە لەۋ بەرزىەى كە بەھۆى فرۇكەى راکېشەرەۋە دەبىت ، لەبەرئەۋەى ماۋەى مانەۋەى فرۇكەكە بەم جۇرە راکېشانە لە ئاسماندا كەمترە ، مەگەر فرۇكەۋانەكە بەشارەزايى خۇى بتوانىت سەرچاۋەيەكى سروشتى لە ئاسماندا بدۇزىتەۋە بۇ بەرزبۈنەۋەى زياتر و مانەۋەى زياتر لە ئاسماندا داۋى لىكردنەۋەى گورىسەكە .

ئەو خىرايەى كە فرۇكەكان دەىگاتى ۲۰۳كلم / لە كاترمىرىكدا بۇ ماوهى ۱۰۰۰كلم , سالانەش  
ژمارهى نوى تۇمار دەكرىت.



وینەى ۲۰ نۆتۆمبىلى راکيشنى فرۇكەى چارۆكەى (Winch)

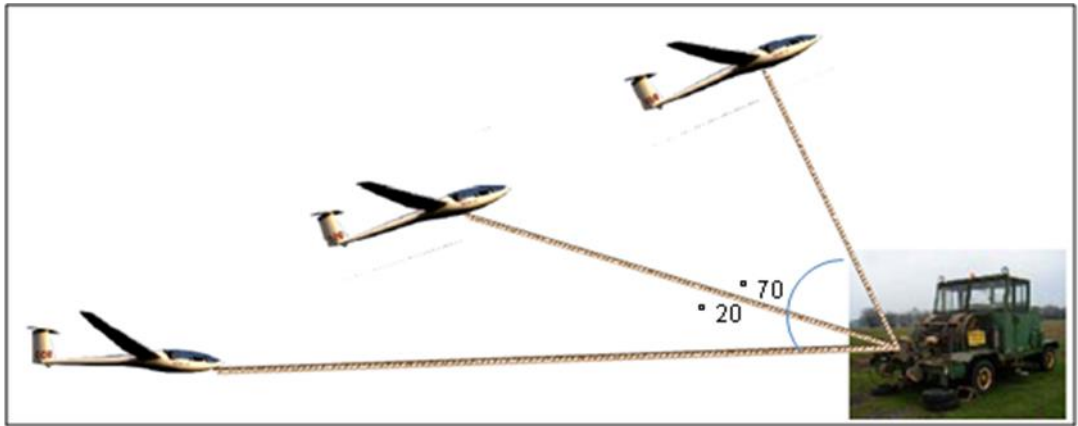

وینە ۲۱ قوناغەکانی فریننی فرۆکەیی چارۆکەیی

کردنەمۆدی گۆریسەکە  
لە فرۆکەکە

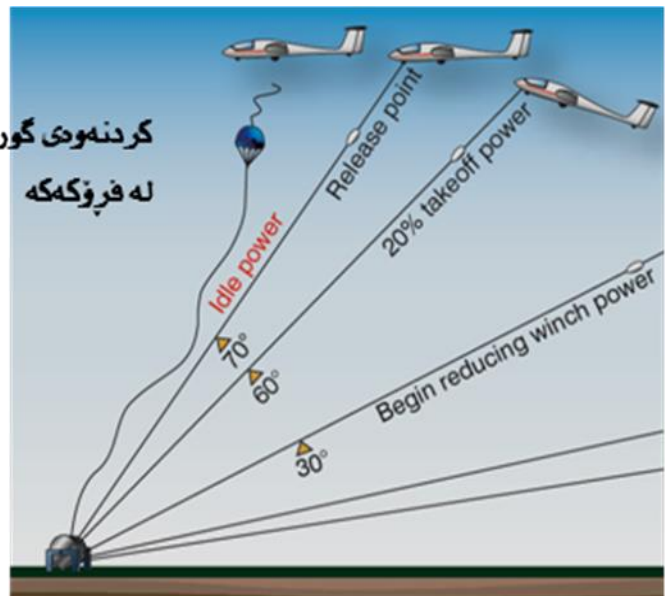

نۆتۆمبیلی راکیشان (وینچ)

وینە ۲۲ قوناغەکانی فرانسنی فرۆکەیی چارۆکەیی  
بەهۆی نۆتۆمبیلی وینچ (Winch)



وینہی ۲۳ لیکردنہودی فرۆگهکه  
له گورسهکه



وینہی ۲۴ فرۆگهکه له ناسمانلا پیش لیکردنہودی گورسهکه

خیرایی راکیشانی فرۆکه که زۆر گرنگه به رادهیه کی گونجاو بۆ دابینکردنی راکیشانیکی سهلامهت، وینهکانی خواره وه کاریگهری خیرایی بۆ فرینی فرۆکهکان نیشان دهدات، بهلام ههر جوړه فرۆکهیه کی چارۆکهیی خیرایه کی دیاریکراوی گونجاوی ههیه که له پروانامه کهیدا جیگیرکراوه. له کاتی به کارهینانی ئۆتۆمبیل بۆ راکیشان پئویسته ریکه وتنیکی پیشوخت هه بیته له نیوان فرۆکهوانی فرۆکه که و شوڤیری ئۆتۆمبیله که له سههر خیرایه که پیش دهستکردن به فرین وینهکانی - ۲۵ - ۲۶ - ۲۷ ❀.

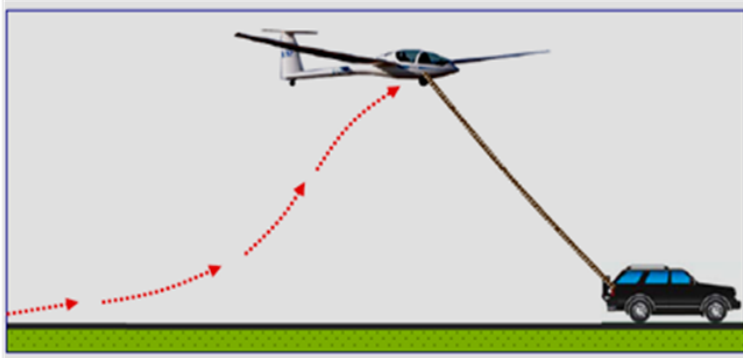

وینه ۲۵ خیرایی راکیشانی دروست - فرۆکه که ههله نهگرت بهسهلامتی



وینه ۲۶ خیرایی راکیشانی زۆر بهرز- فرۆکه که بهم خیرایه نتوانیت ههلبگرت چونکه خیرایه کی زیاتره له خیرایه یگه پیلراو

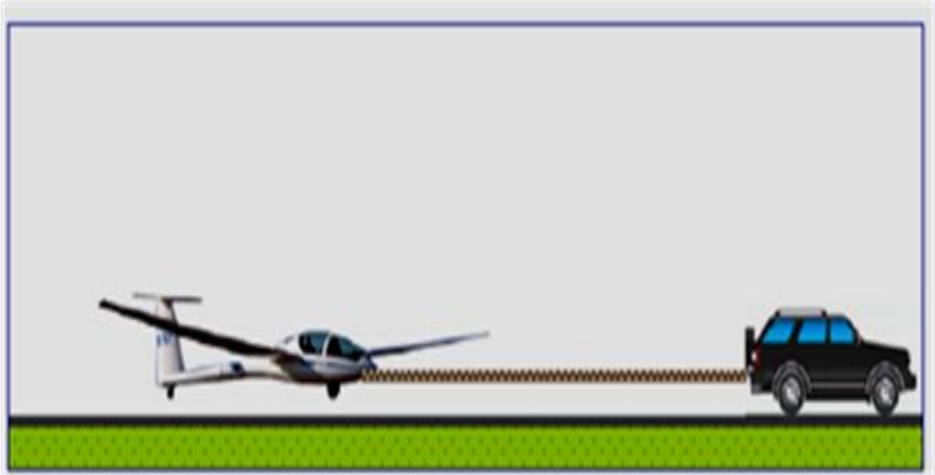

وینەى ۲۷ خیرایی راکیشانی زور نزم فرۆگه‌گه ناتوانریت بهم خیرایه  
هه‌لگهریت چونکه ناگاته خیرایی ته‌ولو بو فرین

ئەو فرۆگه چارۆکه‌یانەى بزویڤنەرێكى بچوکیان له‌سەر به‌ستراوه (Motor – glider)

هه‌ندیك له‌و فرۆگه تازانه بزویڤنەرێكى بچوکیان له‌سەر به‌ستراوه ﴿وهك پانكه‌ى بچوك﴾ كه یارمه‌تى فرۆگه‌گه ده‌دات بو فرین و مانه‌وه له ئاسماندا بو ماوه‌یه‌كى درێژتر. ئەم بزویڤنەرانه‌ وا دیزاینکراون كه تا ئەو کاته کارده‌که‌ن كه فرۆگه‌گه ده‌گاته به‌رزیه‌كى شیاو ئەو کات کاپتنه‌گه بزویڤنەرگه ده‌کوژنیته‌وه و رای ئەکیشیته‌وه بو ناو فرۆگه‌گه و دواى ئەوه فرۆگه‌وان له‌و به‌رزیه‌دا پشت به‌سه‌رچاوه‌ى سروشتی ده‌به‌ستى بو مانه‌وه له ئاسماندا.



بزوينهري پانگهيي



وينهري ۲۸ بزوينهري پانگهيي كه ددتوانریت  
بكوژينریتتهود و رابكيشریتته ناو فروكهكه دوى  
فرين.



وینەى ۲۹ فرۆكە چارۆكەىى جوړى (DG-808B) زۆر پېشكەوتوو

- بزوينمريكى ههيه ﴿پانكەى بچوك﴾

- خوئ دهفريت

- پانى بالهكانى ۱۸ م



وینەى ۳۰ فرۆكەى چارۆكەىى جوړ ﴿ASH 26E﴾

- بزوينمريكى ههيه يارمهتى نه دات بوڤرين بوماوديهكى زۆر

- پتيوسى به يارمهتیهكى ددرود ههيه بو راکيشانى هموايى يان

نوتمبيللى وينج و بزوينمردكه وا ديزاين نهکراود كه بو ڤرين

بهکار بهيتريت.

## گيرهكان Wheel Breaks استوپ

گيرهكان به ئاسايى له سهر تايهكان دادهنرڤن يارمهتى فرۆكهوان ددهن فرۆكهكهى هيواش بكاتوهه يان فرۆكهكهى رابگرڤت له كاتى نيشتهوه. جوړئ گيرهكان دهگورڤت به گوږهى جوړى فرۆكهكان، بهلام بهگشتى گيرهكان ههر وهكو گيرى ﴿استوپى﴾ ئوتومبيل وان و زوربهى گيرهكان به هيدروليك كاردهكهن.

### چون ئهم فرۆكانه له ئاسماندا بى بزوينهر دهميننهوه؟

كاتيك ئهم فرۆكانه دهفرن له بارودوخى ههوايى ئاسايدا ﴿جيگريدا﴾ بهرهبره بهرزيهكهى كهه دهبيتهوه، بهلام كاپتنى فرۆكهكه بهشارهزايى خووى دهتوانڤت كونترۆلى فرۆكهكهى بكات، ههرچهنده فرينهكه ههر بهرهو خوار دهبيت. ئهم فرۆكانه وا ديزاينكراون كه دهتوانن ماوهيهكى دريژ له ئاسماندا بمينيتهوه، بهلام بهرزيهكهى وردهورده وون دهكات. له بارودوخى ئاسايى جيگريدا ئهم فرۆكانه دهتوانن بو دوورى ۸كله و بهخييراى ۵۵كله/ كاتزميردا بفرڤت ، زور كات ههوا لهو بهرزايههنا له جموجولدايه بوپه فرۆكهكه دهتوانڤت لهبهرزيهكى زياتر و ماوهيهكى دريژتر له ئاسماندا بمينيتهوه و ئهم شهپوله ههوايهش پيى دهوترڤت ﴿سهرچاوهى بهرزكردنهوهى فرۆكهكه﴾.

له كاتى بوونى بارودوخى گونجاودا فرۆكهوانى شارمزا و پسپور دهتوانڤت بو سهدان كيلومهتر بفرڤت و بگهريتهوه بو بنكهكانيان و زورجار مهوداى فرڤن دهگاته ۱۰۰۰ كلم، سى سهرچاوهى سهرهكى ههن كه فرۆكهى چارۆكهيى سوودى ليوهردهگرڤت بو فرڤن بو بهرزايهكان و مانهوهيان بو ماوهيهكى دريژتر.

## سەرچاوه كانى بەرزكردنه وهى فرۆكهى چارۆكهى:

۱. بەرزبونه وه له ناوچه گردۆلكه كاندا **Hill Lift**، كاتىك له ناوچه يهكى گردۆلكهى دا با هه لدهكات و بكيشىت به رووى گرده كاندا باكه بەرزده بپته وه بۆ سهره وه تهوژمىكى هه وا دروست ئه بپت له بهردم گرده كاندا و ئه گهر گردوشاخه كان به رزبن شه پۆله كان دريژده بنه وه بۆ ماوه يهكى دوورتر به هويانه وه فرۆكه وان ده توانيت به كاربان به ينييت بۆ فرين. له ئه مريكاي باكور باشترين زنجيره فرين هه يه بۆ دروستبوونى ئه م جوړه تهوژم و هه وايانه و تا ئيستا توانراوه دوورى ۱۰۰۰كلم تۆمار بكرىت له سهر ئه و شاخانه .

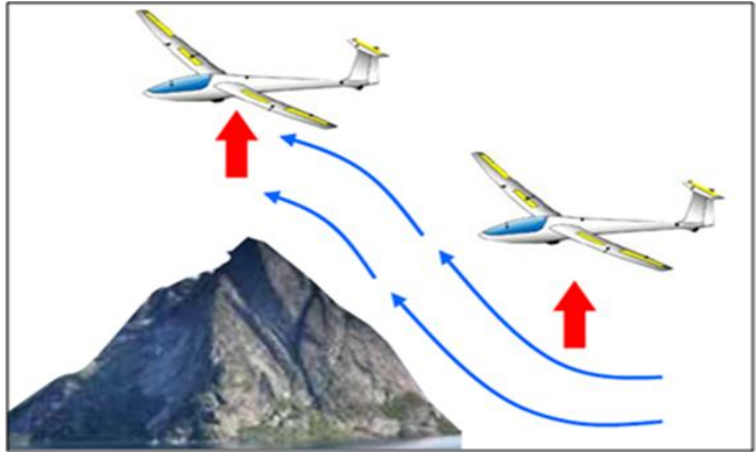

وينه ۳ بەرزبونه وه له ناوچه بهرزكندا

۲. جوړى دووم، بەرزبونه وهى گهرمه لانى **Thermal lift**، گهرمبوونى رووكه شى زهوى گه وره ترين سهرچاوهى به رده سته بۆ فرۆكه وانى چارۆكهى كاتىك زهوى گهرم ده بپت له ئه نجامى بهر كه وتنى تيشكى خۆر به هه واى نزيك سهر زهوى چينيك له هه واى گهرم دروست ده بپت و به رزده بپته وه و تهوژمىكى هه وا بۆ سهره وه دروست ده بپت و له م كاته دا ئه م فرۆكانه ده توانن

بەشىۋەيەكى بازىنەيى ھەلگەرئىت لەو ناۋچەيەدا كە تەۋژمى ئەو ھەۋايە دروست بوو بۇ بەرزى ۸۰۰۰ پى.

ئەم دياردەيە زۆر جار لەسەر وئىستگەكانى وزەى كارەبا يان ئەو شوئىنانەى كە ئاگرىان تىايە دروست دەبئىت و فرۆكەوانى شارهزا و پىسپۆر دەتوانئىت ئەو شوئىنانە و ئەو دياردانەى تيا رودەدات بدۆزئىتەۋە. باشترىن شوئىنىش بۇ رووداۋى ئەم دياردانە شوئىنە لماۋىيەكانە و ناۋچەى قىرتاۋ و شارهكانن، شوئىنە خراپەكانىش ئەو شوئىنانەن كە بە گزۋگيا و ئاۋ داپۆشراۋن.

لەم جۆرە ناۋچانەدا كە دياردەى بەرزبۈنەۋەى پلەى گەرمى تىادا رودەدات فرۆكەكە دەتوانئىت لە ناۋچەيەكى بازىنەيەكى تەسكدا ھەلگەرئىت بۇ ئەۋبەرزىيەى كە دەيەۋئىت و فرۆكەۋان دەتوانئىت لە ناۋچەيەكى گەرمەۋە بۇ ناۋچەيەكى گەرمى تر بفرئىت. لە زستاندا فرۆكەۋان پئويىستە بگەرئىت بۇ دۆزىنەۋەى سەرچاۋەيەكى تر بۇ بەرزبۈنەۋەى فرۆكەكەى بەدەر لە سود ۋەرگرتن لە گەرمى روگەشى زەۋى.

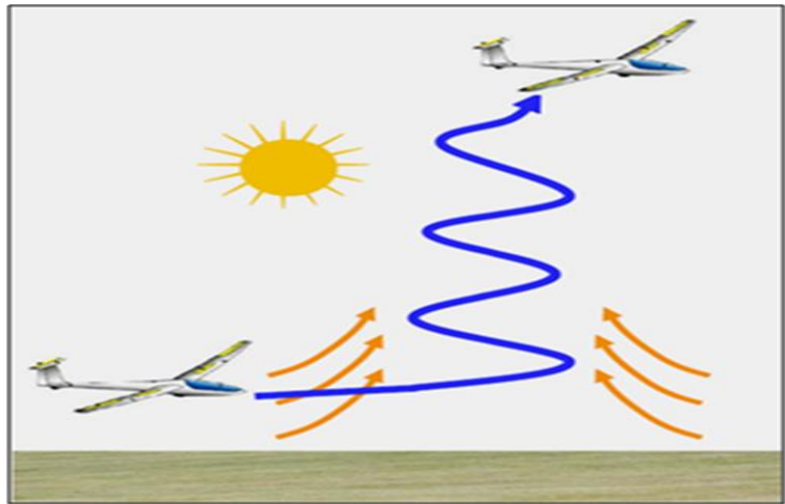

ۋىنەى ۲۲ بەرزبۈنەۋەى گەرمەلانى لەنەنجمى گەرم  
بۈنەۋەى زەۋى

۳. بەرزبونەو بەھۆی شەپۆلی ھەوایی شاخەکانەو (Wave Lift)، کاتیک تەوژمیکى ھەوا بە شاخیکى بەرز دەکەوێت لەو دیووە بە خیرایی بەھیزو بەرەوخوارووە دەروات ئینجا جاریکى تر بەرز دەبیئەو و ئەم پرۆسە بە بۆ زیاد لە جاریک دوبارە دەبیئەو لە بەرزیکى تردا و لە مەودایەکی درێژتردا.

لەکاتی جولەى فرۆکەکان لەسەر ئەو ناوچانە دەتوانن بەرزبنەو بە بۆ بلندتر و فرین بۆ مەودایەکی دوورتر لەگەڵ ئەو تەوژمە ھەوایانە، بەلام ئەگەر فرۆکە بە ناوچەیکى نەگونجاو دا بروات ئەوا فرۆکە بەرەو خوار دەفریئ و نزم دەبیئەو. زۆر جاریش فرۆکەى چارۆکەیی بەم تەوژمانە بەرز دەبیئەو بە بۆ ئەو بەرزایانەى کە فرۆکەى ئاسایی دەیگات و یەکیک لە فرۆکەکان لە بەریتانیا توانی بگاتە ۴۰۰۰ پى لە کاتیدا لە بەرزیک زیاد ۱۰۰۰۰ پى پێویستە فرۆکەوان کۆلەپشتى ئۆکسجین ھەلبگرێت بۆ ھەناسەدان و سەلامەتى خۆی.

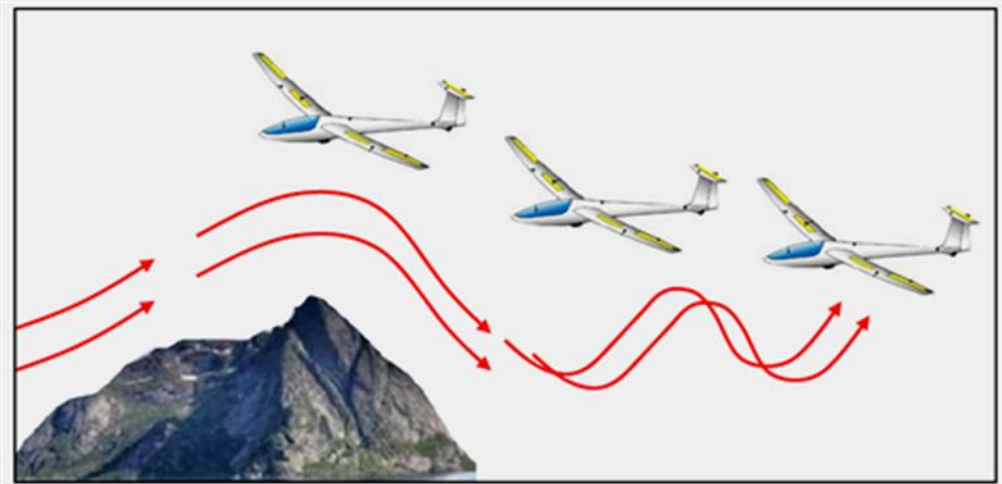

وێنەى ۳۳ بەرزبونەو بەھۆی شەپۆلی ھەوایی ناوچە شاخاویەکان

## ديارده ھەواپەکانى دېكەى يارمەتيدەرى بەرزکردنەوھى فرۆكەكە

سەرچاوەیەكى تر كە فرۆكەوانەكان بەگارى دەھینن بۆ بەرزبونەوھى فرۆكەكانیان ئەو شوینانەن كە نزیك دەریاكانن ئەویش بە سوود وەرگرتن لە دیاردهى یەكانگىرى ھەواى ساردى سەر دەریاكان بەھەواى گەرمى ھاتوو لەسەر زەویيەوھ و لە ھیللى بەیەگگەیشتن تەوژمىكى ھەواىى دروست دەبیت كە فرۆكەوانەكان بەگارى دەھینن بۆ بەرزکردنەوھى فرۆكەكانیان لەسەر ئەو ھیللى نیوان ھەردوو شەپۆلەكە. ئەم جۆرە فرینە درێژدەبیتەوھ بۆ مەودایەكى درێژتر و بەرزىەكى زیاتر.

﴿وینەى ۳۴﴾

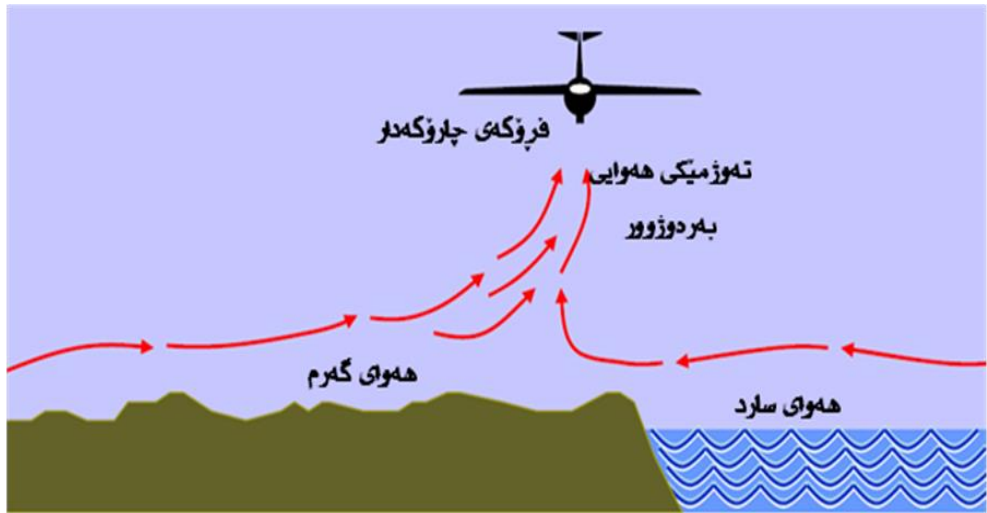

وینەى ۳۴ بەرزبونەوھى بەیەك گەیشتن ھیللى وشكانى و دەریایى

## بەشى شەشەم

### هەلى كۆپتەر و هەلى پورت

### Helicopter & Heliport



### مىژووى هەلى كۆپتەر Helicopter

سالى ۱۹۰۶ ھەردوو براى فەرەنسى (جاك و ويس بريچيت) ھەستان بە تاقىكردنەوھىەك لەسەر بائوچكەى (جنيحات) ھەلى كۆپتەريك و تا سالى ۱۹۰۷ تەقەلاى ئەو كەسانە گەشتە ئەو ئاكامەى كە كاپتنى ئەو فرۆگەيە توانى بۆ يەكەمجار بفرپت تەنھا بۆ بەرزى (۰,۶) م و بۆ ماوھى يەك خولەك، ئەم بەرزبونەوھىەكرا بەسەرەتاي مىژووى فرپن بە ھەلى كۆپتەر .



سالی ۱۹۰۷ و رۆژی ۱۳ ی ديسمير داهينهري فهرنسي (كورنو) فرۆكه يهكي ههلي كۆپتهرى ديزاين و دروست كرد به دريژى ۶م به بزوينهريكى ۱۸ كيلوات و توناي ۱۸ ئهسپ و فرۆكه كه بۆ بهرزي ۳،۴م و ماوهى ۲۰ چركه بهرزبووه. دواى ئەم ههولته ههمان داهينهري توانى فرۆكه ههلي كۆپتهرهكهى بۆ بهرزي ۲م بهرز بکاتهوه له سالی ۱۹۱۱ بوو، ههولتهكان بهردهوام بوون تاسالی ۱۹۱۶ كه فرۆكه ههنگهرايهوه و بوو بههۆى تيكشكاندن پيروانهكانى .



## فرۆكەى ھەلى كۆپتەر

جۆرئىك له فرۆكەى ستونىيە كە بە پال (دفع) بەرز دەبێتەو وە وا له فرۆكەكە دەكات بەستونى بتوانىت بفرىت و بەستونى بنىشیتەو وە بۆ دواو و پىشەو و بەئاسۆى بفرىت. ئەم رەوشە وای كردو و فرۆكەى ھەلى كۆپتەر له ناوچە قەرەباڵغەكاندا بەكاربھێنریت يان له ناوچە دورە دەستەكاندا كە نەتوانریت فرۆكەكانى تری ئاساى بۆ بەكاربھێنریت .

ووشەى Helicopter وشەيەكى فەرەنسىيە كە ساى ۱۸۶۱ لەلایەن (غوستاف دى بونتونى ) فەرەنسى دانراو و بە يونانى بە واتاى (پىچا و پىچ) دىت يان (گىژەلۆكە، لولدان )، و بەئىنگلىزى بەواتاى (پەروانەى) دىت.

لەسەرەتای دروستكردنى فرۆكە سالانىكى زۆر ھەولدارا لىكۆلئىنەو وە لە جۆرەھا رىگای گواستەو وە ئاسمانى بكرىت كە بتوانریت برەو بە جۆرى فرۆكەكان بدرىت، تا گەيشتنە ئەو دەمەى كە شىوازيك له فرۆكە دروستكرا پى دەوترا (rotor craft) كە توانى لە ئاسماندا بمىننەو وە بفرىت، ناوى گشتى ئەم جۆرە فرۆكەيە بە (ھەلى كۆپتەر) ناوژەندكرا .

بە گشتى ئەم جۆرە فرۆكانە وا پىناسە دەكرىن فرۆكەيەكە پەروانەدارە و دەتوانىت بە ستونى بەرزبیتەو وە بفرىت لە ھەمان كاتدا بە ستونى بنىشیتەو وە ئەم جۆرە جموجۆلە ستونى پى ئەوترىت ( Vertical takeoff and Landing ) بە كورتكراوئى پى دەوترىت (VTOL).

لەم سالانەى دوايدا ئەم جۆرە فرۆكانە پىشكەوتنىكى تریان بەسەر دا ھات كە نىشتەو وە فرىنيان لە ماوئىيەكى زۆر كورتدا ئەنجام دەدا كە پى دەوترىت ( Short take of Landing ) STOL

، بۆ بەرزبونەو وە فرىنى ھەر ھەلى كۆپتەريك دوو جۆر ھىزى پىويستە :

۱. Power Lift بههۆی بزویئنه‌ری فرۆکه‌که‌وه و دروست ده‌بیټ بۆ بلاوکردنه‌وهی هه‌وا له‌سه‌ر لاشه‌ی فرۆکه‌که .

۲. Mechanical Lift بههۆی ئامرازه‌کانی سه‌ربال و لاشه‌ی فرۆکه‌که و دروست ئه‌بیټ بۆ یارمه‌تیدانی بۆ فرین .

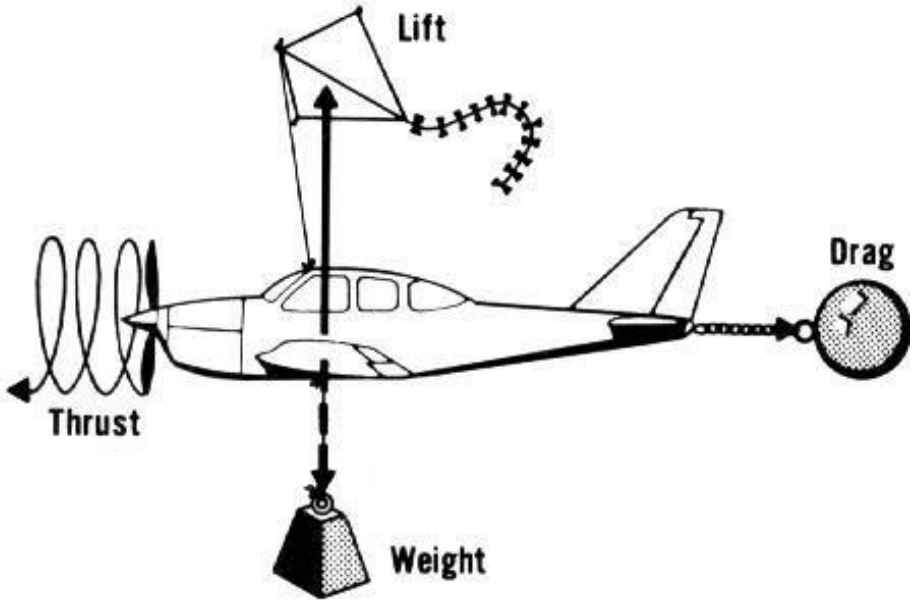

لا

فرۆکه‌ی هه‌لی کۆپتەر به‌ گشتی یه‌ک بزویئنه‌ر یان دوو بزویئنه‌ری هه‌یه. ئه‌م بزویئنه‌ره به‌سه‌راوه به‌ (M.g.b)(Main gear box) و دوای ئیشکردنی ئه‌و به‌شه (M.g.b) به‌سه‌راوه به‌ شه‌فتی‌کی گه‌وره‌وه له‌ ئه‌نجامی خولانه‌وه‌ی به‌هۆی (M.g.b) دوو شه‌فتی تر ده‌خولیته‌وه .

۱. شەفتىك كە بە ستونى دەخولیتەوہ و بەستراوہ بە پەروانەى سەرەكى ( Main Roter ) كە بەھوى (Hub) يك واتە كۆمەلئىك دىشل ئەو پەروانەىيە دەخولیتەوہ. لە ھەلى كۆپتەرى بچوكدا پەروانەكە (۳) پەرە و لە ھەلى كۆپتەرى گەورەدا تا (۸) پەرە دەخولیتەوہ.

۲. شەفتىكى دريژ بەرەو پەروانەى دواوہ واتە پەروانەى كلكى فرۆكەكە (Tail Rotor) كە لەرپگەى (T.G.B Tail Gear box) خولانەوہى پەروانەكە رپكەخات.

۳. ھەندى فرۆكەى ھەلى كۆپتەر بۆكسىكى نيونەدى ھەيە (Middle gear box) لەناو لاشەى فرۆكەكە خولانەوہى پەروانەى دواوہ و شەفتەكەى رپكەخات.

### گواستەوہ بە ھەلى كۆپتەر

دوو جۆر گواستەوہ ھەن بە ھەلى كۆپتەر:

جۆرى يەكەم: گواستەوہ و ئۆپەرەيشنى تايبەت Private Operation

جۆرى دووہم : گواستەوہ و ئۆپەرەيشنى بازرگانى commercial Operation

گواستەوہى تايبەت، ھەمان سروش و پيويستى فرينى گشتى دەويٹ General Aviation لە فرۆكەى ناسايدا.

گواستەوہى بازرگانى، ھەمان شيوہى خستەى كارگردن و پيويستى گواستەوہى ناسمانى بازرگانى دەويٹ.

ئەو جۆرە گواستەوانەى سەرەوہش بە قەبارەى فرۆكەكە چەند شيوازيكن:

\* گواستەوہى قەبارە بچوك كە دەتوانيت تا ۶ كەس بگويژيتەوہ.

\* گواستەوہى قەبارە ناوہند كە دەتوانيت ۶ تا ۲۴ كەس بگوازيتەوہ.

\* گواستنه‌وهی قه‌باره بچوك كه ده‌توانیت له ۲۴ كەس زیاتر بگوازیته‌وه .

له‌بەر ئه‌وهی هه‌لی كۆپتەر به‌ستونی به‌رزده‌بیته‌وه بۆیه پێویسته ناوچه‌یه‌کی خالی له‌بهره‌ست هه‌بیته‌ بۆ فرینی و نیشته‌وهی، هه‌روه‌ها ئاراسته‌ی نزیكبوونه‌وه‌شی پێویسته به‌ره‌ستی تیا نه‌بیته‌ .

هه‌لی كۆپتەرمان یان هه‌لگری یه‌ك بزوینه‌رن و یه‌ك په‌روانه‌ن یان یه‌ك بزوینه‌ر و دوو په‌روانه‌ن یان دوو بزوینه‌رن. بۆ نیشته‌وه‌یان ژیریکی شیوه‌ فوكرای وه‌ك (چووپ)یان هه‌یه بۆ نیشته‌وه له‌ سه‌ر ئاو یان دوو سكه‌ له‌م لاوای هه‌یه له‌ ژیره‌وه، یان خلوکی (تایه‌ی) لاستیکی هه‌یه .

ئه‌گه‌ر تایه‌ به‌كار هات بۆ یارمه‌تیدانی نیشته‌وه ئه‌وا دوو تایه‌ له‌ دواوه‌ن . (Two main wheel) و یه‌ك تایه‌ كه‌ له‌ پێشه‌وه (Single Nose Wheel).

بۆ پارێزگاری سه‌لامه‌تی فرۆكه‌ی هه‌لی كۆپتەر به‌ تایبه‌ت ئه‌و فرۆكانه‌ی كه‌ ته‌نها یه‌ك بزوینه‌ریان هه‌یه پێویسته له‌ راره‌وی فرین بۆ شوینی مه‌به‌ست كه‌ فرۆكه‌كه‌ پێدا ده‌فریت ناوچه‌یه‌ك هه‌بیته‌ گونجاوبیته‌ ئه‌گه‌ر بزوینه‌ری فرۆكه‌كه‌ وه‌ستا یان په‌کی كه‌وت له‌ ئاسماندا به‌توانیته‌ به‌ پرۆسه‌ی خولانه‌وه (Auto Rotation) بنیشیته‌وه .

Auto Rotation پرۆسه‌یه‌كه‌ به‌ واتای به‌رده‌وامی خولانه‌وه‌ی په‌روانه‌ی فرۆكه‌كه‌ دوا‌ی ئه‌وه‌ی بزوینه‌ر كه‌ پاوه‌ری تێدا نامیته‌ته‌ .

• هه‌لی كۆپتەر توانای فرینی هه‌یه به‌ خێرای و به‌رزیه‌کی كه‌مه‌تر له‌ فرۆكه‌كانی تر كه‌ ناتوانیته‌ به‌خێرایه‌کی زیاتر له‌ فرۆكه‌كانی تر بفریت ، چونكه‌ خێراییی زیاتر ده‌بیته‌ هۆی دروست بوونی له‌رزینی زۆربه‌ی به‌شه‌كانی فرۆكه‌كه‌ كه‌ ده‌بیته‌ هۆی تێكشكاندنی په‌روانه‌ و ریشه‌كانی .

- فرۆكەى ھەلى كۆپتەر برىكى زياتر له فرۆكەى تر سوتەمەنى دەوئىت بۆ ھەمان دورى له فرىن، بۆيە لەلايەنى ئابورىيەوہ له دواى فرۆكەى ترەوہ دئىت .
- زۆرترىن خىرايى كە ھەلى كۆپتەر بىگاتى ۲۲۰ كىلۆمەترە له يەك كاترمىردا .
- فرۆكەى ھەلى كۆپتەر ناتوانئىت له ۲ – ۳ كاترمىر زياتر بفرئىت يان بۆ دورى ۱۰۰۰ كلم ئەگەر جارىكى تر سوتەمەنى وەرنەگرئىتەوہ .
- قەبارەى فرۆكەى ھەلى كۆپتەر له نىوان يەك نىشتوك (كورسى) تا فرۆكەى گواستەوہى زەبەلاح كە دەتوانئىت دوو بارهەلگرى گەورە ھەلبگرئىت ، فرۆكەى سەربازى سۆفىتى mi26 قورسرىن فرۆكەى ھەلى كۆپتەرە كە كئشەكەى ۲۸ تەن و دەتوانئىت قورسى ۲۰ تەن كەل و پەل ھەلبگرئىت .

### بەكار ھىنانى فرۆكەى ھەلى كۆپتەر

وہك ووترا فرۆكەى ھەلى كۆپتەر دەتوانئىت چەند ئىشئىك بكات كە فرۆكەكانى تر ناتوانن بىكەن بەھۆى بوونى تواناى فرىن و نىشتەوہ له شوئىنى تەسكدا ، بەكارھىنانەكانى ھەلى كۆپتەر لەم خالانەى خوارەوہ زياتر دەردەكەوئىت :

۱. پرۆسەى رزگاركردى خىرا: بۆ رزگاركردى ئەو كەس و كەرەستانەى كە له ناوچەى رووداوەكان بەجئ دەمئىن و دەتوانئىت بە دابەزىن گىر خواردوەكان بە (گوريس)رزگار بكرئىن ، ھەرۆھە رزگاركردى ئەو كەسانەى كە له دەريادا لئىيان دەقەومئىت لەسەر پشتى بەلەم و يەختەكان يان له كاتى لافاوى يان لەسەر رووى بىنا بەرزەكان ، ھەلى كۆپتەر تواناى ھەيە نزيك ئەو فرۆكانە بنىشئىتەوہ كە لئىيان ئەقەومئىت و بەكاربھئىرىن بۆ پرۆسەى رزگاركردىن بە تايبەت لەو ناوچانەى كە سەختن و بەئاسانى ناتوانئىت يارمەتى بدرئىن .

۲. چاودىرى ئاسمانى: فرۇكەى ھەلى كۆپتەر لە زۇر شاردا لەلايەن پۇلىسەو بەكار دەھىنرېت بۇ دەستگىر كىردنى تاوانباران و راوانانى ئەوكەسانەى كە گومانلىكراون ، ھەروھە بۇ پاسەوانى سنورەكان و چاودىرى قاچاخچى و ئەو كەسانەى سنورەكان دەبەزىنېنن و كارى ناپاساى ئەكەن. بەكار ئەھىنرېت بۇ كۆنترۇلكىردنى ئەو ئۆتۆمبىلانەى كە بە خىرايىھەكى زۇر لەسەر رىگاكانى دەروە دەروۇن و دەبنە ھۇى روودا و كارەسات .

زۇر لە وىستگەكانى رادىو و تەلەفزون بەكارى دەھىنن بۇ گواستەوھى راستەوخۇ لەسەر ھەوا بۇ رووداوەكان ، بۇ وىنەگرتنى فىلىمى سىنەماىى و پىرۇسەكانى تۆيژىنەوھى زانستى، ھەروھە بۇ چاودىرى بۇرى گواستەوھى گاز و نەوت و ھىلەكانى كارەباش بەكار دەھىنرېن . بەكار دەھىنرېت بۇ سنوردار كىردنى شوپىنى جموجۇلى ئازەلە كىويىبەكان

۳. گواستەوھە و كارى دروستكىردن: فرۇكەى ھەلى كۆپتەر بەكار دەھىنرېت وەك رىگايەك بۇ گواستەوھى كالا بەنرخەكان ، باشترىن رىگايە بۇ گواستەوھى كەسايەتە سىياسىيەكان لە ناو و لاتدا.

بەكار دەھىنرېت بۇ چاودىرى ھەلگەندنى بىرە نەوتىەكان لە قولای دەرياكاندا كە كارىكى تا سنورىك مەترسىدارە، دەتوانىت لەسەر سەكۇى بىرەلگەندەكان بنىشىتەوھە .

فرۇكەى ھەلى كۆپتەر بەكار دەھىنرېت بۇ گواستەوھى پلىت و شمەكەكان كە قەبارە و كىشى زۇر و گورەيە كە ناتوانرېت بە رىگاي زەمىنى بگوازىتەوھە بەھۇى گورىسىك بەژىر فرۇكەكەوھە ھەلدەواسرېت و بە ئاسماندا دەگوپزىتەوھە .



بەگاردەھيئىرىت بۇ دانانى تاومرى كارەبايى گەورە، دانانى بەشە قورسەكانى پرۆژەكان ، بۇ دارشتنى كۆنكرىت لە شوپىنى دورە دەستەكان .

۴. بۇ پرۆسەكانى كشتوكال و جەنگەلەكان : ھەلى كۆپتەر بەگاردەھيئىرىت بۇ تۆوكردنى دانەويئە و رشتنى دەرمانى پاراستنى بەروبومە كشتوكالئەكان .

۵. پرۆسە سەربازىيەكان: بەگاردەھيئىرىت بۇ گواستنەوھى سەرباز و كەرەستە سەربازىيەكان ، گواستنەوھى دەبابە و ئامپىرە سەربازىيەكان ، سىستىمى ئەلكترۆنى لەسەر دەبەستىرىت بۇ چاودىرى كردنى جموجۆلى دوژمن .





## هەلی پۆرت Heliport

هەلی پۆرت شوپنیکى دیاریکراوه لەسەر زەوی و شوپنە سەختەکان و لەسەر ئاو یان لەسەر بینا و دامەزراوەکان دروست دەکرێت لەگەڵ پێویستیەکانی تر وەک شوپنی کارگیری و ئاراستەکردن و ئاسانکاریەکان وەک هیلکاری و رووناکردنەوه ، شوپنەکە ئامادە بکریت کە بەکاربهێنرێت بۆ فرین و نیشتنەوهی هەلی کۆپتەرەکان .

هەلی دێک ( Helideck ) – سەکۆیەکی ئامادەکراوه دەکەوێتە سەر بینا یان دامەزراوەیەک یان لە شوپنیکى ئامادە کراو لە سەر ئاو .



ههلى ستۆپ (Helistop) - شوينىكە ئامادەكراوه بۇ فرين و نيشتنهوهى ههلى كۆپتەر بۇ فرى دانه خواروهه يان دابهزاندى رىوا (چەند كەسيك) و شمەك بۇ كاتىك پىويست نەكات بزۆينەرەكان بكوژىتەوه.



هەلى پاد (Helipad) - شوپنېكە ئامادەكراوه و رووپۇشكراوه بە باشى بەكاردەھيئىت بۇ  
وستاندن و راگرتنى هەلى كۆپتەرەكان بە مەبەستى جاكسازى يان ئامادەكردن كە ماوہيەكى  
زياترى پيويست بيت .



### ئەو فاكترانەى كە بۇ ھەلبژاردنى ھەلى پۇرتىك گرنگ

بۇ ھەلبژاردنى شوپنى ھەلى پۇرتىك (Heliport) لە ناوچەيەكى ناو شار و شارستانيدا پيويستە  
چەند خالتيكى گرنگ وەك :

۱. ھەلبژاردنى باشتىن شوپن بۇ جموجۇل و ھاتوچۇى چاوەروانكراو، پيشنيازكراو يان نەخشە بۇ  
كيشراو .

۲. شوپنېكى خالى لە بەرپەست لە ناوچەى نزيكبوونەوہ (Approach) و ناوچەى جيھيشتن يان  
فريڻ ( departure area ) .

۳. شوپنىڭ بىت كەمترىن ژاۋەژاۋ و دەنگە دەنگ دروست بىكات لەسەر ناۋچەكانى نىزىك و دانىشتوانى ئەو دەۋرۋوبەرە .

۴. شوپنىڭ بىت كە بە ئاسانى و ئاسايى بتوانرىت بىگەيتى بۇ ھاتوچۇ (Easy to access) .

۵. شوپنىڭ بىت بىرى تىچونى كەم بىت ھەرۋەھا ھەرزان بىت بۇ فراۋانبون .

۶. شوپنىڭ بىت لايەنىكەم دوو ئاراستەى نىشتنەۋە و نىزىك بوونەۋەى ھەبىت لەسەر ئاراستەى ۹۰° بەلەبەرچاۋگرتنى ئەو جۇرە (با) يەى كە لە ناۋچەكەدا ھەيە .

۷. شوپنىڭ بىت دوربىت لە ناۋچەى پىكدادان و بەيەگگەيشتنى ھەلى كۆپتەر و ئامرازەكانى ترى گواستەنەۋەى ئاسمانى .

۸. شوپنىڭ بىت دوربىت لە بىنا و دامەزراۋەكان و نەبىتەھۇكار بۇ كەمكردنەۋەى مەۋداى بىنين و ھەلبەز و دابەزى ھەوا (Visibility Turbulence) .

۹. شوپنىڭ بىت كە بتوانرىت تىايدا نىشتنەۋەى كتوپرى (Emergency Landing) ى تىا ئەنجام بدرىت بۇ ھەلى كۆپتەرە يەك بزۋىنەرەكان (Single Engine helicopter) . ھەلبىزاردى ھەلى پۇرت بە بەراۋردىردن و ئاۋىتەكردنى ئەو فاكترەرانەيە كە باسكرا و باشترىن بزاردە ئەۋەيە كە سەلامەترىن و ئاسانترىن و خىراترىن پروسەى گواستەنەۋە و فرىن و نىشتنەۋە بەدى بىنىت .

• ژاۋەژاۋ : يەككە لە گرنگترىن فاكترەركان كە دروست دەبىت لە بەگەرختن و كارپىكردنى ھەلى كۆپتەر و لە رىزى پىشەۋەى فاكترەركانە كاتىك نەخشە دادەنرىت بۇ كارپىكردنى ھەلى كۆپتەر . لەم بۋارەدا دروستكەرانى ھەلى كۆپتەرەكان ھەردەم لە ھەۋلدان بۇ دۆزىنەرى رىگا چارەسەرەكان بۇ كەمكردنەۋەى ژاۋەژاۋ و دەنگە دەنگى ھەلى كۆپتەرەكان . زۇرترىن دەنگە دەنگ لەسەر ھىلى ئاراستەى فرىن و نىشتنەۋەى ھەلى كۆپتەرەكان دروست دەبىت ، بۇيە پىۋىستە ئەم خالە زۇر بەۋردى لە بەر چاۋبىگرىت لە كاتى بەكارھىنانى ھەلى كۆپتەرەكان بەتايىبەت لەسەر ناۋچە قەرەبالغە شارستانىەكان .

- پاراستنى ئاراستهكانى نزيكبوونهوه و جيھيشتن (Approach & departure path)، پيويسته ئەو ناوچانەى كە ھەلى پورتىيان تيا دروست دەكرىت، بكرىن بە (Zones) واتە دابەش بكرىت بە چەند ناوچەيەكەوه (Zoning) يەكەم بۇ كۆنترۆلگردنى ناوچەى ھەئبژىردراوى ھەلى پورتهكە و دەستكەوتنى باشتىن سود بۇ كۆمەلگا و دانىشتوان . دووھم بۇ دابىنگردنى باشتىن ئاستى سەلامەتى بۇ پارىزگارىگردنى كايەى ئاسمانى دەوروبەر .

- مەوداى بينىن و گىژەئوكەى ھەوا (Visibility Turbulence) : يەككە لەو فاكتەرانە كە ھەئبژاردنى شوينى ھەلى پورتى لەسەر بنىاد دەنرىت كارىگەرى ھەئبەزو دابەزى ھەوايە لەسەر سەربان و شوينە نزمەكانى نزيك بينا و دامەزراوكان . ئەم فاكتەرە گرنگە بۇ سەر بينا بەرزەكان بۇ بەكارھىنانى ھەلى كۆپتەر، خۇ ئەگەر دىزانەر و پلانەرەكان لە گوماندا بوون پيويسته ناوچەكە (Flight check) بكرىت بە ھەلى كۆپتەرىك .

كەمى مەوداى بينىن دووبارە فاكتەرىكى ترە كە پيويسته رەچاوبكرىت بۇ ئەو ناوچانەى كە نزيك يان لەسەر بينا و دامەزراو بەرزەكانن ، بە تايبەتى ئەو شوينانەى كە (۱۰۰) پى لەزەوبىيەوه يان زياتر بەرزترن . چونكە شوينە بەرزەكان زورجار بە تەم دادەپۆشرىت و زەوى ديار نامىنىت و مەوداى بينىن كەم دەبىتەوه و سەلامەتى دەكەويتە مەترسىيەوه .

ھەلى پۇرت (Heliport) ئاسانكارىيەكە بەكار دەھىنرېت بۇ نىشتنەوۈە و فرېنى ھەلى كۆپتەرەكان ، كە تىايدا شوپنېكى تىايە بۇ راگرتنى فرۆكەكە ، ھەرۈھا بوونى بىنا و دامەزراوہ و خزمەتگوزارى و پاركى وەستانى ئۆتۆمبىلېشە .

### چەند جۇرى ھەلى پۇرت ھەن (Heliport Classification)

۱-ھەلى پۇرتى سەربازى (Military Heliports): بە گشتى ئەم جۇرە لەلايەن كەرتى سەربازىيەوۈە بەكار دېت و بنەماكانى دروستكردىنى لاي كەرتە سەربازىيەكانە كە جۇرېك لە قەدەغەى لەسەرە بۇ گواستنەوۈى شارستانى .



۲. ھەلى پۇرتى فېدرالى وائە (دەولەتى) (Federal Heliport): ئەم جۇرەيان لەلايەن دەسلەتەكانى ناوەندەوۈە بەكار دەھىنرېت و خزمەتگوزارىيەكان پېشكەش دەكرېن بەو جۇرەى گونجاوہ بۇ رېكخراوہكە يان حكومەتەكە .

۳. ھەلى پۇرت بۇ بەكارھېنانى تايپەت (Private –use Heliport): لەم جۇرھاندا خزمەتگوزارىيەكان تەنھا لەلایەن خاوەندارى ھەلى پۇرتەكەوھ پېشكەش دەكرېت . ئەگەر خاوەندارىتى گشتېش بېت بەلام خزمەتەكانى سنوردارە وەك پۇلىس و بەرگرى شارستانى .

۴. ھەلى پۇرت بۇ بەكارھېنانى گشتى (Public – use Heliport): خزمەتگوزارىيەكان لەم جۇرھدا بۇ ھەموو لايەك كراوھىيە و ھېچ مۇلەتتىكى پېش وەختەى ناوېت، بەلام بەكارھېنانى سنوردار دەكرېت بۇ چەندجۇرېك و قەبارەيەك لە ھەلى كۇپتەر .



۵. ھەلى پۇرتى بازركانى (commercial Service Heliport): ئەم جۇرە لە ھەلى پۇرتى گشتى بەشپۆھبەك دىزاین دەكرېت كە بۇ ھەلى كۇپتەرەكانى بوارى بازركانى بەكاردەھېنرېت ھاوشپۆھى فېرۇكەخانە شارستانىيەكان جا بۇ گواستنەوھى رېوا و گەشتياران كە سالانە بتوانن ژمارەبەك كەس بگويژنەوھ يان بۇ گواستنەوھى كالا و شمەك .



6. هەلى پۆرتى كەسى (Personal –use Heliport): لەم جۆرەدا خزمەتگوزارىيەكان تەنھا بۆ  
خاوەنى هەلى پۆرتەكەيە .





## بنەمای دیزاینی ھەلی پۆرت و پیکھاتەکانی دوو جۆرن:

۱. بۆ ھەلی پۆرتی بچوک تیادا ناوچەى كۆتایى Final approach و شوینى نیشتنەوہ لەخۆدەگریت .

۲. بۆ ھەلی پۆرتى گەورە تەكسى (Taxiway)، شوینى پارکینى ھەلى كۆپتەرەكان ، بینای تیرمینالیښ لە خۆدەگریت جگە لەوہى كە لە خالى (۱) دا ھاتووہ .

ھەلى پاد دەكریت لە فرۆكەخانەكاندا دروست بكریت كە نزيك بە وپستگەى چاودپىرى ئاسمانى و وپستگەى سوتەمەنى و يەكەكانى تری خزمەتگوزارى بپت .

لەسەر ھەندى لە بينا بەرز و ھەوربەرەكان ھەلى پاد Helipad دادەنریت بۆ كاتى كتوپر ، گرگرتن بۆ چۆلكردن Evacuation بەمەبەستى رزگارکردنى سەرنشینان، كەرتى پۆلیسیښ فرۆكەى ھەلى كۆپتەر بەكاردەھینیت ھەروەھا لەسەر پشٹی كەشتیەكانیش Helipad دروست دەكریت .

Helipad لە نزيك نەخۆشخانەكان يان سەرنەخۆشخانەكان دروست دەكریت بۆ بەكارھینانى لەپروفسەكانى رزگارکردن و فریاكەوتن لە ناوچە دورە دەستەكانەوہ يان ناوچە كارساتبارەكان .

بەگشتى شوینى Helipad بە كۆنكریت دروست دەكریت و لە ناوہراستدا نیشانەيەك وەك بازنەيەك و پیتی H دائەنریت ، بۆ ئەوہى لە ئاسمانەوہ بپنریت .

Helipad ھەر بەتەنھا لەسەر زەوى تەخت دروست ناكريت ، بەلگو لە ناوچە سەھۆلبەندەكان يان لە ناوچە شاخاوى و سەختەكانیش دروست دەكریت .

بەرزترین Helipad كە لە ھندستان دروستكراوہ لەسەر روبارى (سياتشن) بەستو لە بەرزى ۲۱۰۰۰ پى (۶۴۰۰ م) لەسەر رووى دەرياوہ .

گەورەترىن نىشتىگە (مەھبۇت) ھەلى كۆپتەر لە جىھاندا لە كەندەۋى مەكسىك دروستكراۋە لە شارى مورجان كە تىادا ۴۶ شۇيىنى نىشتىنەۋە ھەلى كۆپتەرى تيا دروستكراۋە كە بەكارنەھيىرىت بۇ پىشتىگىرى سەكۆكانى نەۋتى دەريايى .

ھەلى پادى ھەلگىراۋ يان (جولەك) ھەيە كە بەھۋى ھەلى كۆپتەرەۋە دەگوازيىتەۋە بۇ شۇيىنىك كە گونجاۋ بىت تا كاتى تەۋاۋكردنى پىرۋسەكە، ئەۋكات ھەلى پادەكە ئەگوازيىتەۋە. ئەم جۆرە بۇ كاتى لافاۋ ، كارەساتى سىروشتى ، ھەرسى بەفر ، پىرۋسە سەربازىش بەكاردەھيىرىت .

### ناۋچەى نىك بوونەۋەى كۆتايى و بەرزبونەۋە (FATO (Final Approach & Take of)

ئەم ناۋچەيە ئەۋ شۇيىنەيەكە فرۆكە ھەلى كۆپتەرەكە تيا دەفرىت يان تيا دەنىشىتەۋە. بەپىي ستاندرى FAA ديارىنەكراۋە شۇيەى ناۋچەكە چۇن بىت چۋارگۇشە بىت يان لاكىشە، بەلام ICAO ديارىكردە دەبىت ئەۋ شۇيىنە بازنەيى بىت و بەرووبەرىك بىت كە تيايدا ھەموۋ لاشە و پەروانەكان تيا جىگاي بىتەۋە. لەبەر تەپوتۇز و ھەلكردنى گەردەلول و گىژەلۆكە لە كاتى فرىن و نىشتىنەۋە پىۋستە شۇيىنەكە روپۇش كرابىت بە شۇيەيەك كە نەبىتەھۋى بەرزبونەۋەى تۇز و خۇل لە كاتى كارپىكردن و نىشتىنەۋەى ھەلى كۆپتەرەۋە، ھەروەھا روپۇشى شۇيىنەكە پىۋستە بە جۇرىك بىت كە ئاۋى باراناۋى تيا نەۋەستىت و نەبىتە ھۋى پىرژاندى ئاۋ لە كاتى نىشتىنەۋە و فرىنى فرۆكەكە .

درىژى و پانى ئەۋ شۇيىنە واتە (FATO) بۇ ھەلى پۇرتىك كە بە نامىر كۇنترۆلگىرابىت ، واتە (Precision – instrument operation) بە پانى ۳۰۰ پى و درىژى ۱۲۲۵ پى ھەروەھا دوورى ئەۋ ناۋچەيە لە ھەر لايەكەۋە (۱۵۰)پى ۋەك ناۋچەى خالى ديارى بىرىت .

## رارهوی بهرزبونهوه و نزيك بونهوه (Approach take off path)

ههلی پورتەکان پيويسته لانیکەم يەك رارهوی ئاراستەى بهرزبونهوه و نزيك بونهوهيان هەبیت كە خالی بیت له هەر بهرەستێك. لەسەر بنەمای ئاراستەى (با) ی هەمیشەیی دیزاینکرايیت، ههروهها دهكریت ئاراستهیهکی تریش هەبیت بۆ بهکارهێنانی ههلی كۆپتەرەكان بۆ نیشتنهوه و فرپن له كاتیكدا ئاراسته بنههتیهكە بههۆی بای ئاراستهپرپان هەر جۆره بایهکی تر ریگرپییت بۆ به کارهێنان بۆ سهلامهتی .

## ياریدهدهره بينراوهكان (Visual Aids)

له ههلی پورتدا دووجۆر ياریدهدهری بينراو بهکاردههینرین و مەبهستیش بۆ ئاسانکاری کاپتنی فرۆکهکەیه بۆ نیشتنهوهی سهلامهتی و بينینی سهرزهوی له ناوچهی Approach و نیشتنهوه .

۱. هیلکاری (Marking): له بنههتدا پيويستهکانی هیلکاری پيکديت له رهنگکردنی چوارگۆشهیهك له ناوههستدا لهگهڵ پیتی (H) لهسههنتههري ناوچهی (نیشتنهوه و بهرزبونهوه). له ههلی پورتی نهخوشخانهکاندا كرۆسیك (+) بهرهنگی سپی لهگهڵ پیتی (H) دروست دهكریت .

سههنتههرايینی هیلکی تهكسی وهی و سنوری ئهپرون به هیلکی زهردی نهپچراو و دهوری ئهپرون به هیلکی زهردی پچرپچر رهنگ دهكرین .

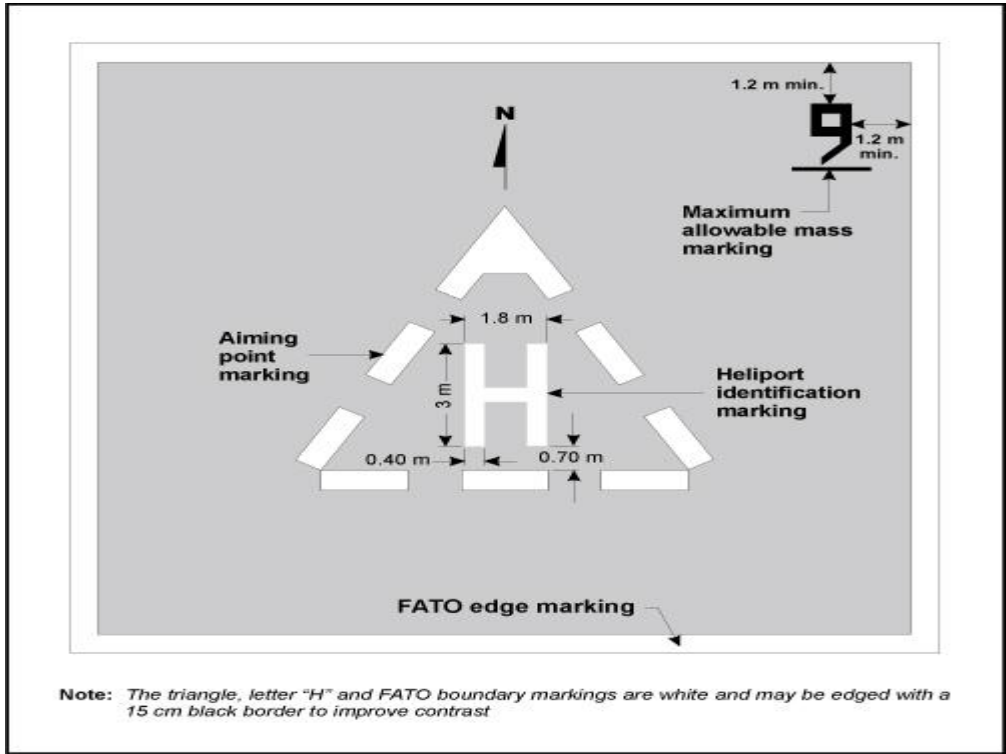
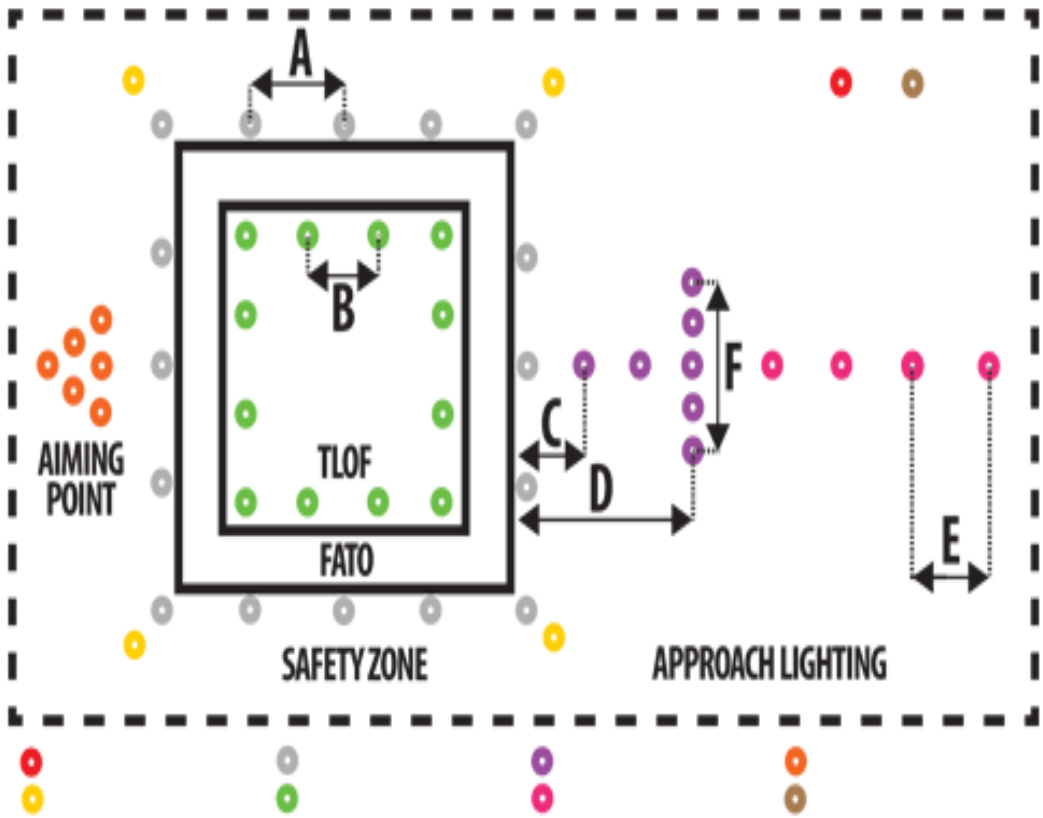

Figure 5-1. Example of heliport markings

رەنگى ھېلى سەنتەرى ناوچەى نىشتەنەو و بەرزبونەوھى (FATO) بە رەنگى سېى پچرپچر و ھېلى دەورى ناوچەكە بەرەنگى سېى نەپچراو دروست دەكرين .

۲. رووناكردنەو (Lighting of Heliport): بۇ ئەو كاتانەى كە تارىكە چەندىن جۆر رووناك كەردنەو دانراو بە جىاوازى شىوازى بەكارھىنانى ھەلى پۇرتەكە. ئەو ھەلى پۇرتانەى كە بەخشتە جموجۇليان زۆر لەسەرە چرپەكى زىاترى لە رووناكردنەو پىويستە .



به زوری رووناکردنه وه له ناوچانه پێویسته که ناوچهی نزیکبونهوه و نیشتهوهی کۆتایه ههروهها چهند گۆپتیکی زهرد له دهوری ناوچهی FATO دائه نریت که هه ریه که یان به دوری ۲۵ پێ له یهك دورن وهك له وینه که دا نیشان دراون .

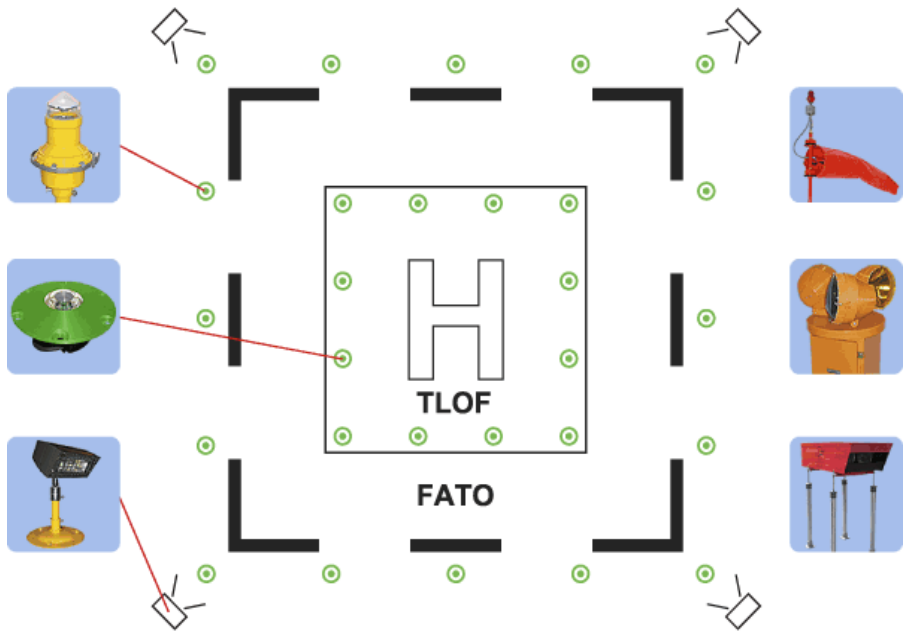

هەروەها چەند جۆریکی تر رووناککردنەوی بەسوود بەکار دەهێنرێن، وەک رووناککردنەوی ئاراستەیی نیشتنەو و راینمایی بینینی ئاراستەیی نیشتنەو، هەروەها چراوگی (Beacon) ی هەلی پۆرت .



## هەلى پۆرتى شوپنە بەرزەكان Elevated Heliport

هەندىكجار رىكناكەوېت هەلى پۆرتىك لەسەر شوپنىكى نزم يان كراوه دروست بكرىت ، لەبەر نەبوونى شوپنى گونجاو يان زەوى، بۆيە دەكرىت ئەو هەلى پۆرتە لەسەر پايه يان شوپنى بەرز دامبەزرىت وەك لەسەر رووى بىنا بەرزەكان . لەم كاتەدا رووبەرى شوپنى نىشتنەو و بەرزبونەو و هەمان رووبەرى پيوستە وەك لە شوپنىكى ئاسايدا دروست بكرىن، بەلام رووبەرى FATO دەكرىت بچوكتىر بىت و پيوست بە سنور ناكات و پيوستە رەچاوى بىنا و دامەزراوەكانى نزيك بەشوپنەكە بكرىت .



## هەلى پۇرت لە فرۆكەخانىە شارستانىەكاندا

ژمارەپەكى زۇر لە هەلى كۆپتەرەكان فرۆكەخانىە شارستانىەكان بەكاردەهەين بۇ خزمەتگوزارى گواستەنەو، بۆپە پېويستە رەچاوى شوپنى نىشتەنەو و فرپنى ئەو هەلى كۆپتەرەكانە بكرپت كە لە ناو فرۆكەخانىەكاندا بەكاردەهەيرپن بە شپوازپك كە :



1. پارپزگارى گەورەترپن مەوداى جپاكردەنەو (Separation) لە جموجۆلى فرۆكەكانى تر بكرپت لە فرۆكەى بال جپگر (Fixed wing Aircraft) بۇ بەرگرتن لە پىكدادان لە كاتى فرپن و نىشتەنەو بە هەلى پۇرتەكە .
2. ئەو شوپنە زۇر نزپك بپت لە تىرمپنالى رپواكان ( Passenger Terminal ) و شوپنى (CHECK – IN) ى فرۆكەخانىەكە بۇ كەم كردنەوئى دورى شوپنەكە زوو گەپشتن .



۳. تېكەنەبەھەر پۈتۈن پۈتۈن تەكشۈرۈش (پۈتۈن پۈتۈن پۈتۈن پۈتۈن) لە نېوان فرۇگەكانى تر و ھەلى كۆپتەرەكان، چۈنكى تەكشى ھەلى كۆپتەرەكان ھېواشترن .

بۇ ھەردو فرۇگەكى ھەلى كۆپتەر و فرۇگەكى شارستانى كە (VFR) بەئۆپەرەشىن بەكارھېنرا دورى ھېلى سەنتەرى فرگە بۇ ناوچەى نىكېونەو و فرېن FATO بە دورى ۷۰۰ پى دەستنىشانكراو ، كراو ئەگەر رادار بەكارھېنرا و ئۆپەرەشىن بە (IFR) بەرجەستەكرا بۇ نىشتنەو دورى ۲۵۰۰ پى وەك پىويست دانراو .

دورى ئەپرونى ھەلى كۆپتەر لەسەنتەرلانى فرگەو ھەمان دورى ئەپرونى فرۇگەكانى ترە لەسەنتەرلانى فرگەو كە لەلايەن ICAO يان FAA ديارىكراو .

دەكرىت سەربانى تېرمىنالەكان يان زەوييەكانى نىك ئەپرونى فرۇگەخانە يان ئەو زەويانەى نىك لە تېرمىنال بەكاربەھېنرېن، وەك شوينى نىشتنەو و فرېن بۇ ھەلى كۆپتەرەكان، واتە FATO.

### ناوچەى خالى بۇ ئۆپەرەشىنى ھەلى پۇرت

بۇ ھەر جۇرىك لە ھەلى پۇرتىك شېو و جۇرىك لە ناوچەيەكى خالى بۇ ئۆپەرەشىن دىزىن دەكرىت، وەك لەويىنەكەدا ديارە ناوى بەشەكانى ناوچەكە نوسراو، ناوچەى پاراستنى ھەلى پۇرت واتە Heliport Protection Zone ناوچەيەكە لەسەر زەوى ھەر لە قەراغى ناوچەى FATO و لەبەرزى ۳۵ پى وە لە ناوچەى FATO وە .

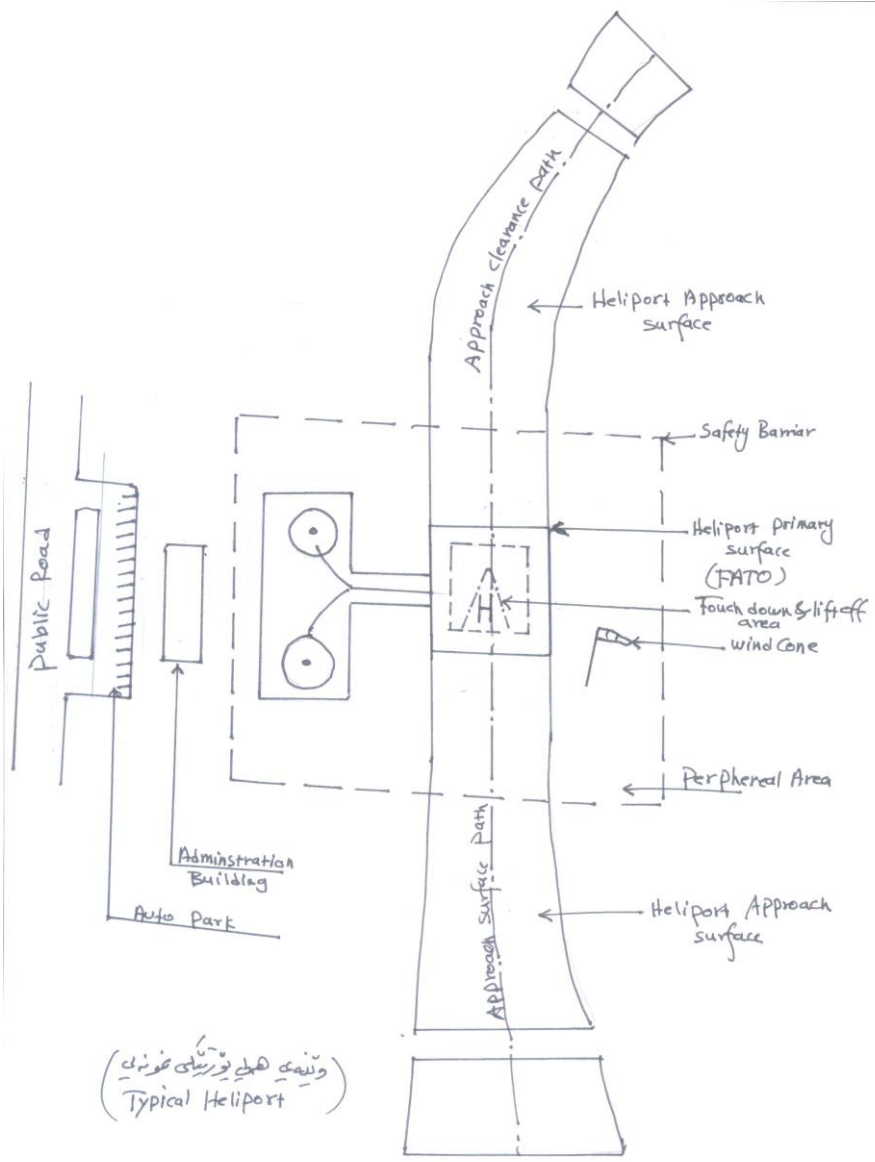

دائري هلیپورٹ کا عمومی خاکہ  
 (Typical Heliport)

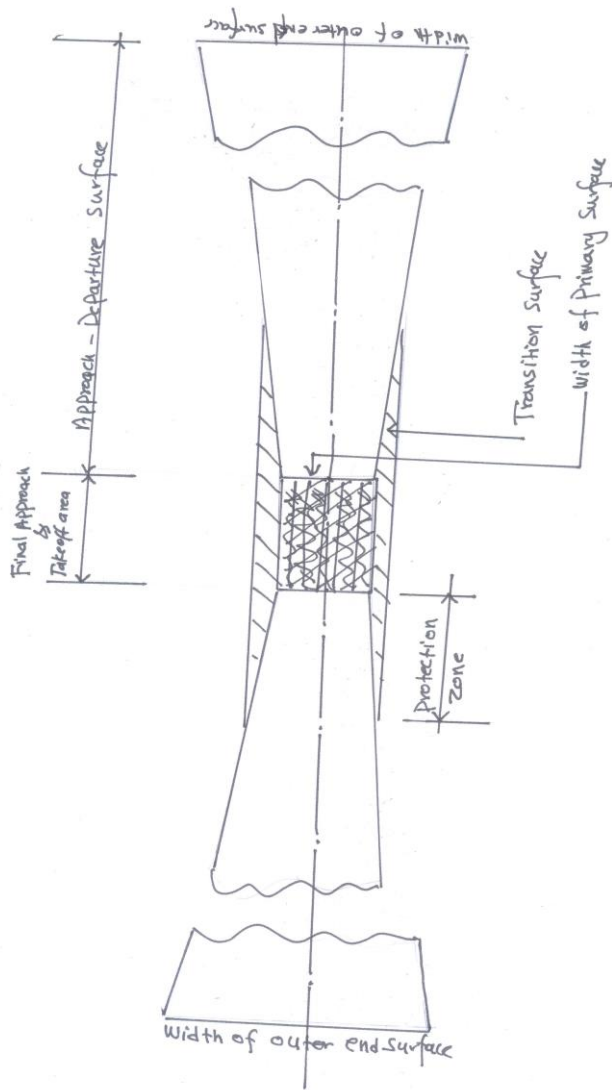

Obstruction Clearance Requirements for Heliports

## بەشى جەوتەم تېكىردنەۋى بەنزىن لە ئاسماندا لە فرۆكەۋە بۇ فرۆكە



بۇ پرۆسە سەربازىيەكان يان رزگارکردن و گەياندى يارمەتى، يان پرۆسەكانى سۇراغ و بەدواداچوونى كارەسات و رووداۋەكان وادەخوازىت فرۆكەكان بۇ ماۋەيەكى زياتر لە ئاسماندا بمىننەۋە بى ئەۋەى بنىشەۋە، بۇيە پىۋيۋىست بە وەرگرتنى بەنزىن دەكات زياد لە جارنىك. يەكەمجار ئەم پرۆسەيە لەلايەن ھەردوو ئەفسەرى سەربازى عەقىد لويل سمىس و ھاۋرىكەى جۇن رىچارىد لە رۆزى ۲۷ حوزىرانى ۱۹۲۳ ئەنجام درا بە بەكارھىتانى دوو فرۆكەى (ئەيركو دى ئىچ - 4).



له پرۆسه سهربازیه‌کاندا تیگردنه‌وهی به‌نزین به فرۆکه‌کان له ئاسماندا به‌مه‌ودایه‌کی فراوان به‌کارده‌هینریت ئه‌ویش بۆ به‌رده‌وامی جهنگ و زیادکردنی توانا سهربازیه‌کان له‌سه‌ر زه‌وی.

وولتانی پیشه‌سازی له هه‌ولتی به‌رده‌وامدان بۆ بره‌ودان به‌م جوړه پیشه‌سازی به‌بوری دروست کردنی فرۆکه بۆ دابین کردنی باشترین و سه‌لامه‌ترین ریگه بۆ تیگردنه‌وهی به‌نزینی فرۆکه‌کان له ئاسماندا به‌به‌کاره‌یانی ته‌کنه‌لۆجیای تازه و چاره‌سه‌رکردنی ئه‌و کیشانه‌ی که له فرۆکه‌کانی سه‌ره‌تادا ده‌رکه‌وتبوو.

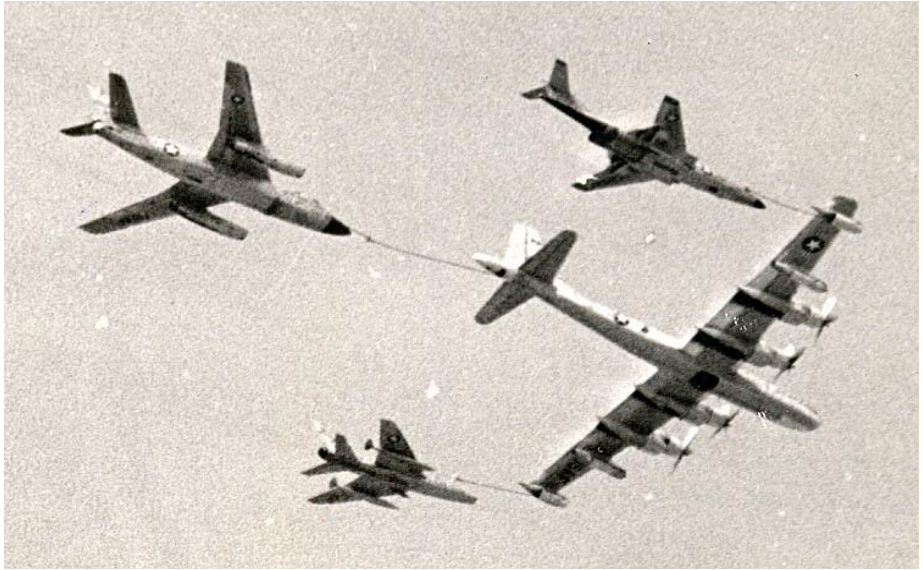

فرۆكەكانى ( F - 110A بۆمب ھاویژ، B - 66 فرۆكەى سەربازى F - 100، لە يەك كاتدا و لە ئاسماندا لە فرۆكەى B - 50 J ) بەنزىن وەردەگرن.

لوئىل سمىس، لە تشرىنى دووھى سالى ۱۸۹۲ دا دايكبوو و ۱۹۴۵ دا كۆچى دوايكردوو، لە فرۆكەوانە ئەمريكەكان بوو كە توانى وەك يەكەم كەس ھەستىت بە پيدانى بەنزىن بە فرۆكە لە ئاسماندا بە ھاوكارى ھاوريكەى (جۆن رىچارد) لە رۆژى ۲۷ حوزيران ۱۹۲۳ بە بەكارھيئانى (۲) فرۆكەى (ئەيركۆ دى ئىچ - ۴) و ژمارەيەكى پيوانەى بەدەستھيئا كە بۆماوھى ۳۷ كاتزمير لە ئاسماندا بمينيئتەو. لەم كاردا تواناي بپرى ۶۸۷ گالۆن بەنزىن بدات بە فرۆكەكە ۲۸ گالۆن رۆنى بزوينەر بۆ ھەمان فرۆكە بگوازيئتەو.

لوپل سمس گيانى لە دەستدا دوای كەوتنە خوارووی لەسەر ئەسپەكەى لەشارى كاتالينا ھەرىمى  
ئەریزۆنا.

لەم رۆژگارەدا پیدانی بەنزین لە فرۆكە بۆ فرۆكە یەكێكە لە قورستین ئەركە راھینانەكانى  
فرۆكەوانیە سەربازییە روسیەكان كە لە ئیستادا ھەلەسن بە راھینان لەسەر جیبەجیكردى ئەو  
كارە لە بەرزى ۲ - ۵ كەم و بە خیرایى ۵۰۰ - ۶۰۰ كەم لەیەك كاتزمیڤدا، لەو كاتەدا ھەردوو  
فرۆكەكە بۆ ماوەى ۱۰ - ۱۵ م لە یەك نزیك دەبنەوہ.



ھەر بۆ زانیارى دووجۆر بەنزین ھەن بۆ فرۆكەكان:

یەكەم - JETA : بریتىيە لە نەوتى كىروسىن بى بارافىن و قورقوشم و بەپى تايبەتمەندییە  
ھونەریە نیودەولەتیەكان بەرھەم دەھێنرێت.

دووەم - JEB : جۆریكە سوكترە لە جۆرى یەكەم و توانای بەرگەگرتنى پلەى گەرماى زۆر نزمى  
ھەیە.

## بەشى ھەشتەم

### ھۆكاری كەوتنەوہی رووداوی فرۆكەكان

ھەرچەندە تەكنىكى دروستكردن و بەگەرختن و كونترۆل كردنى فرۆكە پېش كەوتنىكى بەرچاوى بەخۆوہ بينيوہ لە دەيەكانى رابوردودا، بەلام رووداوەكان ھەر دەقەومن و ھۆكارەكانىش بەگشتى بەم خالانەى خواروہ بەندن :

- ھۆكار كە پەيوەندى ھەبىت بە مرۆفەوہ



- ھۆكاری پەيوەست بە فرۆكەكەوہ
- ھۆكاری پەيوەست بە بارودۆخى كەش و ھەواوہ



• ھۆكاری نادیار



ئەنجامى ھەر ھۆكاریك لەو ھۆكارانە يان كۆى دوان يان زياتر يان دەبىتتە ھۆى رووداوى فرۆكەگان يان قەومان (Aircraft incidents & accidents).  
بەپىي ئامارەگان كە لە ئەنجامى لىكۆلىنەوەگان دەرکەوتوون رىژەى ھەرىەك لەو ھۆكارانە نزيکن لەم رىژانەى خوارەوہ.  
۷۳,۵% ھەئەى دەستەى فرۆكەگان (مرۆڤ).  
۲۶,۵% ھەئەى تر .

- ۱۲,۱% كەموكۆرى دروستکردنى (فرۆكە)
- ۱,۶% ھۆكاری چاكسازى (فرۆكە + مرۆڤ)
- ۵,۳% بارودۆخى كەشوھەوا (گەردوونى)
- ۴,۳% چاودىرى ئاسمانى (مرۆڤ)
- ۳,۲% بەرکەوتن بە بانئە (گەردونى)



له هندی حالتدا فرۆکه رووبهروی هندی کردهوی تیرۆستی و تهقاندنوه دهیتهوه، وهک دانانی بۆمب بههۆکاری سیاسی، تاوان ، دهستکوهتی سودی کۆمپانیای دنیایی ... هتد.



نمونهی کردهوی تیرۆر وهک رووداوهکانی ۱۱ ی سپتەمبەری ۲۰۰۱ ی ئەمریکا

## شوینى كەوتنەۋەى رووداۋى فرۆكەكان

لە ھەندى ئىكۆلئىنەۋەدا دەرکەوتوۋە كە شوینى كەوتنەۋەى رووداۋەكان بەم شىۋەيەى خوارەۋەيە:

- ۲۸% كاتى بەرزبونەۋە و ھەلگەران (Climbing)
- ۴۱% كاتى نزم بونەۋە و نىشتنەۋە (Descending – Landing)
- ۳۱% كاتى فرین لە ئاسماندا (En route (Cruising))

لەو ھۆكارانەدا دەرەكەۋىت كە نزیك ۷۰% ى ریزەى رووداۋەكان لە كاتى بەرزبونەۋە و نىشتنەۋەى فرۆكەكان روودەدات و زۆربەى ریزەكەش دەگەرپتەۋە بۆ ھەلەى مرۆى .

رووداۋ و قەومانەكانى فرۆكە لەم سەردەمەى ئىستادا گرنگىيەكى تايبەتى پىدەدرىت لەسەر ئاستى نىشتمانى و حكومى لەھەمان كاتدا پووبەرىكى فراوانى لە دەزگاكانى راگەياندا داگىرکردوۋە، تەننەت واى لىھاتوۋە ھەردوو رۆژ يان رۆژى جارېك ھەۋالى رووداۋىكى فرۆكە بلاۋ دەكرىتەۋە.

لەو رۆژەۋە ئادەمىزاد دەستىكردوۋە بەبەكارھىنانى فرۆكە كۆمەلگای مرۇفايەتى چەندىن شارەزاۋ پسپۆرى گەۋرەى لەدەستداۋە كە لەبۋارى فرىندا كەم وىنە بوون و رۇحى خۇيان بەخشیۋە بەو بۋارە تا مرۇف بتوانىت سود لەفرىن ۋەربگرىت. لەگەل زۆربوونى رووداۋى فرۆكە مرۇفەكان دركىان بەۋەكردوۋە كە پىۋىستە ئىكۆلئىنەۋە بكرىت لەھۆكارەكانى رووداۋ يان قەومان ( Incident and Accident ).

رووداۋ ( Incident ) تووشبوونى مرۇفە بەزىانىك كە نەبىتە ھۆى مردنى يان نەبىتە ھۆى زىانىكى گەۋرە لەمال و كەل و پەلەكان لە ئەنجامى ھەلەيەكى مرۆى يان تەكنىكى لە فرۆكەيەك قەومان ( Accident ) كەوتنەۋەى مەترسىيەكە كە لە ئەنجامدا مرۇف لەناۋبچىت يان كەوتنەۋەى زىانى گەۋرە لەفرۆكەيەك يان كەلوپەل يان وون بوونى فرۆكەكە.

## ئەو ڤاكتەرانەى يارمەتيدەرن بۇ رووداوى فرۆكە

ھۆكارى رووداوى يان قەومان ھەردوو ڤاكتەرى مرۆيى و ڤاكتەرى كەموكورتى تەكنىكى و چەند ڤاكتەرىكى ترى تىدا بەشدارە ، بۆيە لەكاتى دابىنكردىنى سەلامەتى ئاسمانى و سەلامەتى زەمىنى بۇ ئەو ڤاكتەرانە پىويستە زانىارى و ئاگادارى تەواو ھەبىت .

ھۆكارەكانى رووداوى فرۆكە لەو خالەوۋە دەستپىدەكات كە نەتوانرېت پىويستىيە رىشەپىيەكانى بەگەرختىنى فرۆكەكە دابىنكرېت. ھەر لە دىزىنى فرۆكەكە و ئامپىرە يارمەتيدەرەكان و دروستكردىن تا بەگەرختىنى و چاكسازى كە سەرچاۋە دەگرن لەلاوازى بەرپۆۋەبەراپەتى راھىنانى دەستەى كار و فرۆكەوان لەسەر فرۆكە. ھەروەھا لاوازى ئەو كارمەند و دەستانەى بەرپرسيارن لەچالاكىەكانى سەر زەوى فرۆكەخانە و ئامپىرەكاميان.

لەكاتى رووداوى يان قەومانى فرۆكە پىويستە بە وردى لە ھۆكارەكان بكوئرىتەوۋە تا گەپشتن بەھۆكارى سەرەكى.

بەگشتى ھۆكارەكان ئەمانەن:

- ھەئەى مرۆيى
- كەموكورتى ھونەرى ( تەكنىكى )
- ھەئەى ھەمەجۆر
- ھۆكارە ناديارەكان

## ۱ - ههلهى مرۆيى ( Human Error )

له ئەزموننهكانى پيشووى پروداوهكانى فرۆكه و فرين دهركهوتوو كه ريزهى زورى ئەو پروداو و قهومانانه كه دهكهنهوه پهيوهستن بهههلهى مرۆقهكانهوه. لهكاتى ليكۆلينهوهكاندا لههۆكارى پروداو يان قهومانهكاندا تيمهكان دهگهريين بهدواى هۆكارى پروداوهكه نهك بهدواى كهسيك كه بهرپرسياريتى بخريته گهردين .

## Aircraft Accidents



لهسهر دهستهى فرۆكهوان و تيمهكانى چاكسازى و چاوديرانى ئاسمانى و بهرپرسهكان وه لهسهر ههموو ئاستهكان پيوسته بزائن سهلامهتى ئاسمانى ( Aviation Safety ) چيه؟ پيوسته بزائن له چۆنيهتى پرودانى ئەو كارساتانه ههروهها چۆنيتى بهرگرتن له پرودانىان بۆ جاريكى تر , ئەوهش بهدهست ديت له ريگهى فيربوون و هۆشيار كردنهوه و بهرنامهى سهلامهتى و راهيئان و سهريهرشتى.

ماندوبون له پلهى يهكهمدا ديت كه دهستهى فرۆكهوان توشى دهبن پيش فرين يان له كاتى فريندا .

هەندیکجار کاپتینی فرۆکەگە ناتوانییت (بەهەر ھۆیک بیئت) بریکی گونجاو پشوو وەر بگریت لە ئەنجامی بارودۆخیک یان ماوەی گەشتی فرۆکەگە دووروو درێژ بیئت ( زیاد لە ۱۴ کاترمیڕ) کار ئەکاتە سەر توانای کارکردنی بی وەستان یان بی بوونی ریگا بۆ حەوانەو ئەمەش دەگریتەو بۆ کۆمپانیاکە بەکارھینەری فرۆکەگە لەبەر قازانج .

کەمتەرخەمیش یەکیکە لە ھۆکارەکان کە دەگریتەو بۆ گوینەدانی کاپتەنەگە خۆی و لە خۆرازی بوون و بەکەم سەیرکردنی مەترسییەکان یان بەھۆی جەنجالبوونی بە ئامیڕەکانی ناو فرۆکەگە یان گوینەدان بە بەرنامەکان یان باوەری زۆر، وەک لە رووداوی سالی ۱۹۶۲ لە تورکیا روویدا کاتیک کاپتینی فرۆ وستی نمایش بە فرۆکەگە بکات و فرۆکەگە کیشا بە سەگۆی دانیشتوان و بوو ھۆی مردنی زیاد لە ۱۰۰ کەس و سوتانی چەندین فرۆکە لەسەر زەوی فرۆکەخانە .

### هەلە مرۆییەکان ئەم خالانە ی خوارەوش دەگریتەو:

- ۱- لاوازی ئاستی راپھێنان یان نەکردنی راپھێنان .
- ۲- لاوازی ئاستی سەرپەرشتیکردنی دەستەکان .
- ۳- جیبەجینەکردنی رپنمای و رپسا و یاسا تاییبەتەکان بە تاییبەت ( چیک لیستەکانی فرۆکە).
- ۴- کەمتەرخەمی کەسەکان .
- ۵- بیزاربوون و شەگەتبوون .
- ۶- دلەراوکی و بیر چوونەو .
- ۷- ووردنەبوونەو ( تەرکیزنەکردن ) و جەنجالێ میشک بەشتی ترەو .
- ۸- گوینەدان بە تەندروستی جەستەیی کارمەندان .

## هەلەى دەستەى فرۆكەوان

ئەم ھۆكەرە سەرەكى ترين ھۆكەرە لە رووداوەكانى فرۆكە ئامارەكان سەلماندويانە كە (۷۳,۵ % )ى روودا و قەوماوەكان لە فرۆكەكاندا بەھۆى هەلەى دەستەى فرۆكەوانىيەويە , دەكرىت هەلەى دەستەى فرۆكەوانى لەم خالانەى خوارەودا چرېكرىتەوہ :

- پابەندنەبوون بەجى بەجى كرىنى رېكارەكان بە رېك و پېكى .
- خەيال رۆيشتن و گوئ نەدان لەكاتى فرېندا .
- هەلە كرىن لەكاردانەويەكدا .
- كەمى شارەزايى و راھىيان .
- هەندى شارەزايان ئەلئىن ماندووبوون و شەكەت بوونى فرۆكەوان وەكەمى ژمارەياندا توشى هەلە ئەبن .
- يان ئارەزووى كۆمپانىياكان بۆ جى بەجى كرىنى زۆرترين گەشت بە فرۆكەكانيان بە تايبەتى لە وەرزى گەشتكرىندا بۆ بەدەست ھىنانى قازانجى زۆر .

ئامارى يەكئىتى فرۆكەوانى بەرىتانى سالى ۱۹۷۳ دەرى خستووہ كە لە ئەنجامى ماندووبوون و كەم خەوى فرۆكەوان بۆ كاتىكى درىژخايەن بووہ بە ھۆى لەدەستدانى گيانى ۲۷۳ كەس لە نيوان سالانى(۱۹۶۶-۱۹۷۳) .

### ۲ - كەموكورى تەكنىكى :

لەھۆكەرەكانى رووداوى فرۆكەكان كەموكورىيە لەچاكسازىيەكاندا كە دەگاتە رېژەى ۱,۶ % , گوئنەدان بە چاكسازى پېوہ و ژميردەر ( عداد ) و بزوينەرەكان كە دەبىتە ھۆكارى رووداوەكان.



لەم کاتەدا ئەو لایەنەى یان ئەو کۆمپانیایەى پێوەر و ژمێردەرەکانى دروستکردووە بەرپرسیاریتی  
رووداوەکە دەچیتە ئەستۆى ، چونکە پێویستە دیزاینى ئەو ئامێرە بە جۆریک کرابێت کە  
رێگربێت لە رووداوى هەلە :

بەدەر لەوەى سەرەووە کەموکورتى تەکنیکی لە یەگێک لەم خالانەى خوارەووە سەرچاووە دەگریت:

- دیزاین
- چاکسازی
- دروستکردن
- خرابى کەرەستەى دروستکردن
- هەلەى تاقیگەى زانست گەرەنتى کەرەستەکان



## ۲ - كەموكوپرى ھەمەجۆر

ھەندىك فرۆكە توشى رووداو دەبن بەدەر لە ھەلەى مرۆى يان كەموكورتى تەكنىكى يان كەرەستەى دروستكردن وەك:

### ۱- بارودۆخى كەشناسى:

خرابى كەشوهەوا ھۆكارە بۆ رووداو و قەومانەكان بە پېژدەى ۵,۳ % لەكۆى ھۆكارەكان بەپېى ئامارى رووداوەكانى فرۆكە بۆ ئەو فرۆكانەى كە لە ئاسماندا دەفېن تا بەرزى (۲۴۰۰۰) سى و چوار ھەزار پى. لەو بەرزايىيەدا چەند گۆرانكارىيەك روودەدن وەك :

- خىرايى با
- چېرى ھەوا
- ھەورو ھەورە تىرىشقە
- تەم ومژ
- نزمبونەوہى پلەى گەرمى بۆ ژېر ۷۰ پلەى سەدى
- گۆرانكارى لە فشارى ھەوا



## پياكيشانى بالندهكان

ئەم فاكتهره مەترسيه لەسەر فرېنى فرۆكەكان لە ئاسماندا ، تائىستا بووئەتە ھۆكارى روودانى چەندىن رووداوى فرۆكە و چەندىن كەشىش لەو رووداوانەدا لە ناوچوون. رەنگ بىت لەناوچوونى مرۆفەكان بەھۆى رووداوى بالندهكان كەم بن ، بەلام زيانى مەزەندەكراوى پياكيشانى بالندهكان بە رېژەى 65% كەم كە تيايدا بالندهكە لەناو دەچىت ، بەلام زيانەكە گەرەتر دەبىت كاتىك بزوينەرى فرۆكەكە بالندهكە ھەلەلوشىت يان بالندهكە خۆى دەلكىنىت بە بزوينەرەكەدا يان خۆى دەكىشىت بە شوشەى پيشەوہى كابىنەى فرۆكەكە.

ئامارەكان وانىشان دەدەن كە تا سالانى رابردوو، كۆى زيانەكانى پياكيشانى بالندهكان بە فرۆكە شارستانىيەكان بە ۴۰۰ مليون دۆلار مەندە دەكرىت. تەنھا لە ئەمريكا بە ۲,۱ مليار دۆلار مەزەندەكراوہ.



مەترسى باندەگان لەسەر زەوی نزیك پارەوی فرپنی فرۆکەگان ( Runway ) زۆرە، بۆیە پیویست دەگات لە دەورووبەری فرۆکەخانە دارستان و زەلکاو و شوینی کۆکردنەووی باندە نەبیّت. بەردەوام پیویستە فرۆکەخانە چاودیڤی ئەو ناوچانە بکات کە باندەگان تییدا کۆدەبنەووە و سیستەم و ئامیڤی تایبەت دادەنرین بۆ راوکردن یان هەئفرین یان قەدەغەکردنی نیشتنەووە و نزیکبوونەووی باندەگان وەك، لەق لەق و دال و کۆتر و .... هتر ، بەتایبەت لە ناوچە ی فرپنی فرۆکەخانەگان .

#### 4 - هۆکاری نادیار

زۆرجار هۆکاریکی دیاریکراونیه بۆ روودانی قەومان و تیکشکاندنی فرۆکەگان و تیمەکانی لیکۆلینەووە و پشکنینیش ناگەنە ئەنجام ، بۆیە لەم کاتەدا ئەو هۆکارانە لە ژیر ناوی (هۆکاری نادیار) پۆلین دەکرین .

لەم باسەدا ووردتر لیکۆلینەووە لە لایەنی فریاکەوتن و جارەسەری رووداوەگان دەکەین . ئەنجامی ئەم لیکۆلینەووەیەش باسی فیڤبوونی چۆنیەتی پاراستنی فرۆکەگان دەکەین لە مەترسی سوتان و گرگرتن و چۆنیەتی کوژاندنەووە و فریاکەوتن لەگەڵ نامادەکارییەگان لە فرۆکەخانەگان بەشێوەیەکی ریک پیک بۆ پارێزگاری لە ژیانی سەرنشینان و فرۆکەگان .



## گرگرتنی فرۆکه‌کان

گرگرتنی فرۆکه‌کان یان سوتاندنیان له کاته کتوپرپه‌کاندا روو دده‌دن بۆیه پێویست ده‌کات  
ئاماده‌کاریه‌کی باش هه‌بێت بۆ به‌ره‌وپه‌رچونی کوزاندنه‌وه‌ی فرۆکه‌که‌ و رزگارکردنی سه‌رنشینان  
له فرۆکه‌کاندا ، گرگرتن له‌م شوێن و کاتانه‌دا رووده‌دات:

۱. له شوێنی چاوه‌روانیاندا له‌سه‌ر ئه‌پرون ( له ناو فرۆکه‌خانه ) .

۲. له هه‌نگه‌ره‌کاندا ( له ناو فرۆکه‌خانه‌دا ) .

۳. کاتی به‌رزبونه‌وه و نیشته‌وه ( له ئاسمان و سه‌رزه‌وی ) .

۴. له شوێنه‌کانی دهره‌وه‌ی فرۆکه‌خانه .



پیاکیشانی فرۆکه به شوینکدا زیاتر دهبیته هۆی تیکشکانی تانکی سوتهمهنی فرۆکهکه ، بلاو بونهوهی و گرگرتنی لهم کاتهدا بوونی شلهمهنی تر که له ناو فرۆکهکهدا ههیه و به کار دههینریت بۆ بهگهرخستنی سیستم و ئامیرهکانی گردهگرن . گرگرتنی فرۆکهکه زیاتر دهبیته کاتیك ئاگرهکه له تهنهگهرمهکانی فرۆکهکه نزیك دهبیتهوه یان کهوتنهوهی شوړتی کارهبا بههۆی شکان یان قرتان یان بوونی کهموکوریهک له کارهبایی فرۆکهکهدا .

ههروهها لهبهر نهبوونی سیستمی (Earth) له نیوان ئۆتۆمبیلی پرکردنی سوتهمهنی فرۆکه (باوزههر) و زهوی بارگهی کارهبایی زیاد دهبیته زۆر جار دهبیته هۆی ئاگرکهوتنهوه .

مهترسیی لهوهدايه گرگرتنی فرۆکه له ماوهیهکی زۆر کهمدا روودهات که دهبیته مهترسی گهوره لهسهر ژيانی ئهو کهسانهیی که له فرۆکهکهدان . بۆیه کاری زۆر دهکریت بۆ دابینکردنی ریگا و ریکاری تایبتهت بۆ بهرهو پیرچونی کتوپر و له کاتی خۆیدا لهکاتی رووداوی سههر زهوی یان کهوتنهخوارهوه بۆیه پێویسته ئهوهی که له توانادایه بکریت بۆ پاراستنی ژيانی کهسهکان بۆ

زانياريش قەبارەى گرگرتن و سوتانەكە لەگەل قەبارەى سوتەمەنيەكە هاوشان دەبن ، بۆيە تا قەبارەى سوتەمەنيەكە زۆر بېت پرۆسەى كوژاندنەو و فرياكەوتنەكەش قورس تر دەبېت .

دەتوانرېت ئەو مەترسيانەش كەم بكرېتەو لە رېگەى دابىنکردنى ئامرازى تايبەت بە بەرگرتن لە گرگرتن لە ناو فرۆكەكە تا ئاستيک وەك دانانى سيستمى پاراستن لە خالە هەستيارەكانى ناو فرۆكەكە و توانا و بەرگەگرتنى تەكنىكيەكانى سوتەمەنى بۆ گر و بۆريەكانى گەياندىنى سوتەمەنى وا ئى بكرېت كە مەترسى كەم بكرېتەو .

هەرودها گرنگە لە پرۆسەكانى فرياكەوتندا پيۆەرەكانى دەرباز بوون (Exit) يەكبخرين و تواناى كردنەوہى دەرگاكانى رزگار بوون لە ناوہوہ ئاسان بكرېت .

لەگەل ئەوانەى باسكرا پيويستە ئامير و ئامراز و كەرەستەى تايبەت بە كارمەندانى ئاگركوژاندنەو دابىن بكرېت وەك تەور ، برەر و مشار و ..... هتد بۆ رزگارکردنى ئەوانەى كە لە ناو فرۆكەكەدان . گرنگە راهينانى بەردەوام بەو كارمەندانە بكرېت بۆ كوژاندنەو و فرياكەوتن و رزگارکردنى كەسەكان و بەكارهينانى ئەو كەرەستە و ئامير و ئامرازانەى كە بەكار دەهينرين بۆ كوژاندنەو و فرياكەوتن و رزگارکردن .

## گرنگى راهينان

راهينان يەكيكە لەو رېگا و فاكتەرە يارمەتيدەرانەى بۆ پرۆسەكانى كوژاندنەو و فرياكەوتن لەسەر ئەو كەرەستە و ئامرازانەى كە بەخيراىى بەكاردەهينرين بۆ دابىنکردنى دلنياىى بۆ سەرنشين و ئەو كەسانەى كە بەكارى دەهينن .



## رۆلى دەسەلاتى فرۆكەخانە

پېۋىستە پرۆسەكانى ئاگركوژاندنەو و فرىاكەوتن لە ژىر سەرپەرشتى راستەوخۆى دەسەلاتى كارگىرى فرۆكەخانەدا بىت كە بەرپرسىيارە لە دابىنكردى ھەموو پىداوېستىەكانى كوژاندنەو بەپى پۆلىنى فرۆكەخانەكە .

فرۆكەخانەى نۆدەولەتى سلېمانى لە بوارى تواناكانى ئاگر كوژاندنەو و فرىاكەوتن و بەپى پاشكۆى ژمارە ۱۴ (Annex 14) ى رىكخراوى ئاىكاو (ICAO) پۆلىنى (9) ى وەرگرتو و پېۋىستە بەپى ئەو پۆلىنە پېۋىستىەكان دابىن بكرىت .

- بۆ دلنباوونىش ئەگەر سەيرى ئەو پىداوېستىانە بكرىت كە لە فرۆكەخانەى سلېمانىدا دابىنكراون ، دەبىنن نرىك بەو پىداوېستىانەكە كە بۆ پۆلىن لە سەرەو دىارى كراون ، بۆيە ئەو

پۆلىنەى كە فرۆكەخانەى سلېمانى بۇ خۇى دابىنكردوۋە بەپپى (Annex 14) ئاگركوژاندنەوۋە و فرىاكەوتن پېويستە بەبەردەوامى (Update) بكرىت.

- ھەرۇھا لەسەر فرۆكەخانە پېويستە كارمەندى تەواو و راھىنراو لەگەل دەستە و رىكخراوى پىسپۇر و شارەزا دەستەبەر بكات لە بوارى ئاگركوژاندنەوۋە و فرىاكەوتنى فرۆكەكان .

- دروستكردنى وىستگىيەكى سەرەكى بۇ ئاگركوژاندنەوۋە و فرىاكەوتن كە نزيك بىت لە ناوەرەستى فرپگەى سەرەكىيەوۋە و ھىچ بەربەستىك نەبىت كە رىگرىبىت لە گەيشتن و جولەى ئۆتۆمبىلەكانى ئاگركوژاندنەوۋە و فرىاكەوتن بۇ كۆتايەكانى فرپگەى سەرەكى لە كاتىكى پىوانەى دا ( لە ۱۲۰ چركە تىنەپەرىت). لە دوورتىن شۆينى ناو فرۆكەخانەوۋە نابىت لە (۲۰۲) چركە زياتر بىت .

- دابىنكردنى ئامىر و ئامرازى تايبەت بە ئاگركوژاندنەوۋە و پرۆسەكانى فرىاكەوتن و رزگاركردن بۇ ژىنگەى فرۆكەخانە و دەوروبەرى و ناوچەكانى نزيك بە فرۆكەخانە ، وەك بەلەمى رزگاربوون بۇ دەرياچە و رووبارەكانى نزيك بە فرۆكەخانە يان ھەر ناوچەيەكى ترى نزيك بە فرۆكەخانە، وەك شاخ و دەشت و بىابان . پېويستە كارمەندان راھىنان لەسەر ئەو ئامىر و ئامرازانە بكەن بۇ ئاسان بەكارھىنانيان لە كاتى رووداوەكان .

- دابىن كردنى ئۆتۆمبىلى تايبەت بە گەيشتن بە ناوچە دوور و سەختەكانى سەرشاخ و دۆل و بىابانەكان كە رەوشى تايبەتيان ھەبىت و لە تواناياندا بىت بەرگەى ئەو ژىنگانە بگرن . ئامانچ لەو پىداوويستيانە خىرا فرىاكەوتن و رزگاركردن كەسەكانە لەو رووداوانەى كە لەو ناوچانەدا روودەدەن .

- ھەماھەنگى لەگەل لايەن و رىكخراو و دەستەكانى ترى كوژاندنەوۋە و فرىاكەوتن بكرىت، وەك (بەرگى شارستانى شار - ھىزى پۆلىس - ئىشكگرەكانى ناوچەكان - نەخۇشخانەكان - ھىزەكانى سوپا - ھىزەكانى پاراستنى سنور - ھەر ھىزىكى تر لە ناوچەكاندا بىت ). ئەو ھەماھەنگىش لەرىگەى رىكەوتن و گفتوگوى پىشوختەوۋە دەكرىت و باشترە بەشىوۋەى نوسراو بكرىت لە نىوان دەسەلاتى فرۆكەخانە و ئەو لايەنانە بۇ يارمەتيدانى خىرا و كارا لە كاتى رووداوەكاندا .



- رېځخستنى نەخشەيەكى روون بەناوچەكانى ناو فرۆكەخانە و دەرەوہى فرۆكەخانە ئەوہندەى سنورى بەرپرسىيارىتى فرۆكەخانەيە بەپپى رېنمايىيەكانى دەسەلاتى فرۆكەوانى وولاتەكە (لپرە دەسەلاتى فرېنى عىراق پېويستە دىارى بكات) و نەخشەكانىش بەسەر لايەنەپەيوەندىدارەكاندا دابەش بكرىت و روون بكرىتەوہ بۇيان .

### نەخشە ى (Grid Map) :

أ- بۇ ناو سنورى فرۆكەخانە .

ب- بۇ ناوچەكانى دەرەوہى فرۆكەخانە .

بۇ ھەربەشېك پېويستە شوينە ديار و ناسراوہكانيان لەسەر دىارى كرابىت ، وەك نەخۇشخانە و بنكەى پۇلىس لەگەل نزيكترين و ئاسانترين رېگا بۇ گەيشتن بە شوينى رووداوہكە .

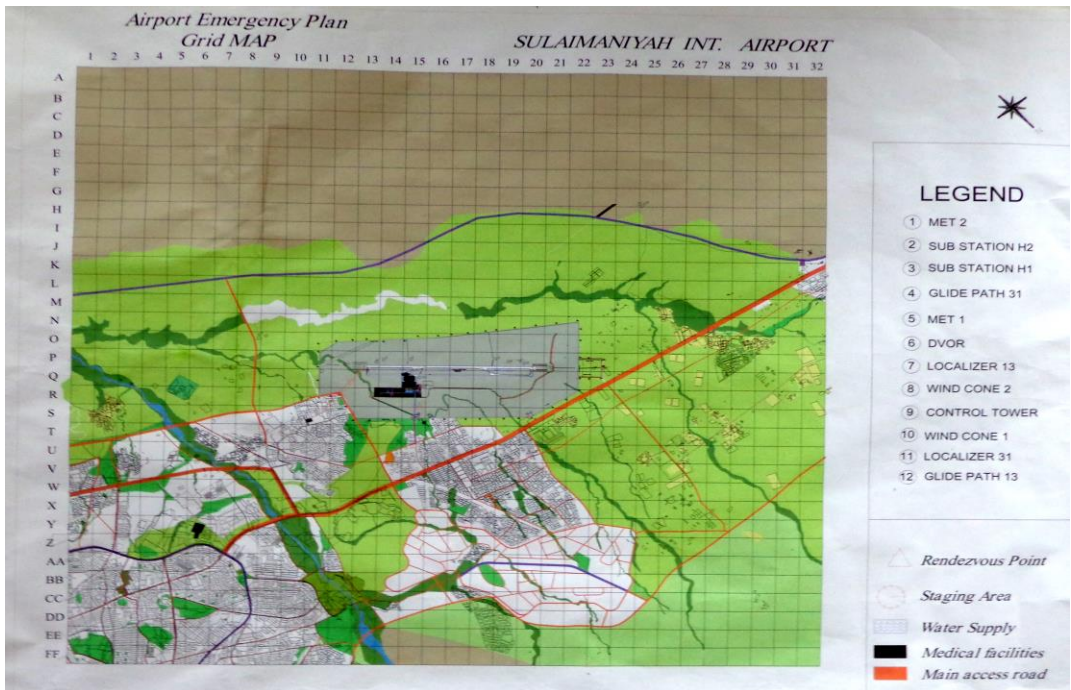

نەخشەى Grid Map ى فرۆكەخانەى نپودەولتەى سلېمانى



- ئەۋەى لېرەدا گىرنگە بوتىت بەپپى رېنمايىھەكانى رېكخراۋى فرېنى شارستانى ھەر فرۆكەخانەيەك پابەندكراۋە بە بوۋنى پلانېكى تايبەت بە دۆخەكانى كتوپرى لەژىر ناۋى (Emergency Plan) بۇ بەرەو پىرچونى ھەر حالەتتىكى نەخۋازراۋ . رووداۋەكانى فرۆكە بەشىكى گىرنگە لە پلانەكە و بۇ سەرپەرشتىكىردنى پلانەكە دەستەيەكى تايبەت دروست دەكرىت لەژىر ناۋى (دەستەى كتوپرى) كە بەرپىسى يەكەمى فرۆكەخانە سەرۆكايەتى دەستەكە دەكات ۋەك لە خوارەۋە نوسراۋە لەم بەشانە پىك دىت :

### ۱. دەستەى كتوپرى تايبەتى ناۋ فرۆكەخانە

- سەرۆكى دەستە - بەرپىسى يەكەمى فرۆكەخانە ( بەرپۆبەرى گشتى )
- جىگرى سەرۆكى دەستە - بەرپىسى بەرگرى شارستانى فرۆكەخانە
- ئاسايشى فرۆكەخانە - ئەندام
- تەندروستى فرۆكەخانە - ئەندام
- كەشتىەۋانى ئاسمانى - ئەندام
- چالاكى زەمىنى فرۆكەخانە - ئەندام
- تەكنىكى فرۆكەخانە - ئەندام
- گواستەۋە و خزمەتگوزارىيەكان - ئەندام
- نوپنەرى ھىلە ئاسمانىيەكان - ئەندام

### ۲. دەستەى كتوپرى گشتى فرۆكەخانەى نىۋدەۋلەتى سلېمانى

لەدەستەى كتوپرى ناۋ فرۆكەخانە و ئەم بەشانەى خوارەۋە پىكدىت:

- سەنتەرى ھەماھەنگ و فرىاكەۋتنى سلېمانى JCC
- بىكەى تەندروستى بەگرەجۇ - راپەرىن
- بىكەى بەرگرى شارستانى بەگرەجۇ - راپەرىن
- فەرماندەيى ھىزى پىشمەرگە (سەربازى)

بۇ ئاسان ترى فرىاكەوتن پىۋىستە كورتەيەك لە دىزاين و جۆرى فرۆكەكان بزانرئيت :

فرۆكەكان ھەمە جۆرن و دەتوانرئيت چەند پۆلينيئك بكرئيت :

• فرۆكەى شارستانى .

• فرۆكەى شەركەر - سەربازى .

• فرۆكەى پەروانەدار - ھەلى كۆپتەر .

لەلايەكى ترەوہ پۆلينيئكى تر ھەيە بۇ فرۆكەكان بەم جۆرەى خوارەوہ و لەسەر بنەماى كاركردن

يان بەكارھيئان :

• فرۆكەى بازركانى - گەشتيار و ريوان .



• فرۆكەى بارهه لگر



• فرۆكەى بهرگرى شارستانى – بو ئاگر كوژاندنه وه





• فرۆكەى ئەمبولانس – بۆ فریاكەوتنى تەندروستی



- فرۆكەى كشتوكالى – بۆ رشتنى دەرمانى كشتوكالى



- فرۆكەى بى فرۆكەوان



• فرۆكەى راھىنان .



• فرۆكەى چارۆكەيى



بۇ مەبەستى ئاگركوژاندنەو و فرىاكەوتنى سەرجم ئەو جۇرە فرۇكانە گرنگە جۇرى ئەو سوتەمەنىيە بزانریت كە بەكار دەھینریت بۇ بەگەرخستنیان ، لە ھەمان كاتدا لەسەر كارمەندانى ئاگركوژاندنەو و رزگارکردن پېویستە جیاوازی نیوان فرۇكەكان بزانن ، چونكە فرۇكەى سەربازى ھەلگری چەندین بۆمب و موشەكە كە دەتەقنەو لە كاتى كەوتنە خوارەو یان گرگرتنیان .

بەلام فرۇكەى شارستانی چەندین كەس لە ناو فرۇكەكەن و قەبارەى ئەو سوتەمەنىیەى كە ھەلدەگریت زۆر زیاترە لە فرۇكەكانى تر .  
زانینی جۇرى فرۇكەكە یارمەتیدەرە بۇ دانانى پلانیکى كتوپرى بۇ رزگارکردن یان پاریزگارى كردنى فرۇكە .

## پېكھاتەى فرۇكە Air Craft Construction

دواى چەند ھەول و تافیکردنەو ۋە ئینجا مرۇف تۋانى دیزاینی فرۇكە بکات و دروستیشی بکات بە تەکنیکیکى تاییبەت و بەرز و بگاتە ئەو شیۋەییەى كە ھەییە ، جا فرۇكەكە خاۋەنى بالی جیگیر بیٹ ۋەك فرۇكەكانی (بۆینگ 747,737 , Airbus 380 , A 319 , A320) یان خاۋەنى بالی جۈلەك بیٹ ۋەك ھەلى كۆپتەر .

دیزاینی فرۇكەى بالدارى جیگیر بەزۆر شیۋەكراۋە ، بەلام لە بنەرەتدا لە سى بەش پېكھاتوۋە:

۱. لاشەى فرۇكە و پېشى كابینە(Fuselage)

۲. بالەكانى فرۇكە (Wings)

۳. یەكەى كلك (Rear Tail)

## ۱. لاشه و پيشى فرۆكه Aircraft Body

لاشهى فرۆكه و پيشى: شوپنى فرۆكهوان و ئه و شوپنهى كه تهواوى ئامير و سيستمى كۆنترۆل و نامرازهكانى تيدا دادهنرئت، ههروهها لهگهتيدا ئه و شوپنهيه كه رپواكان (كهسهكان) تيدا دادهنيشن لهگهت شوپنى جانتا و گهنجینهكان و ههلگى بزوپنههرهكانه .

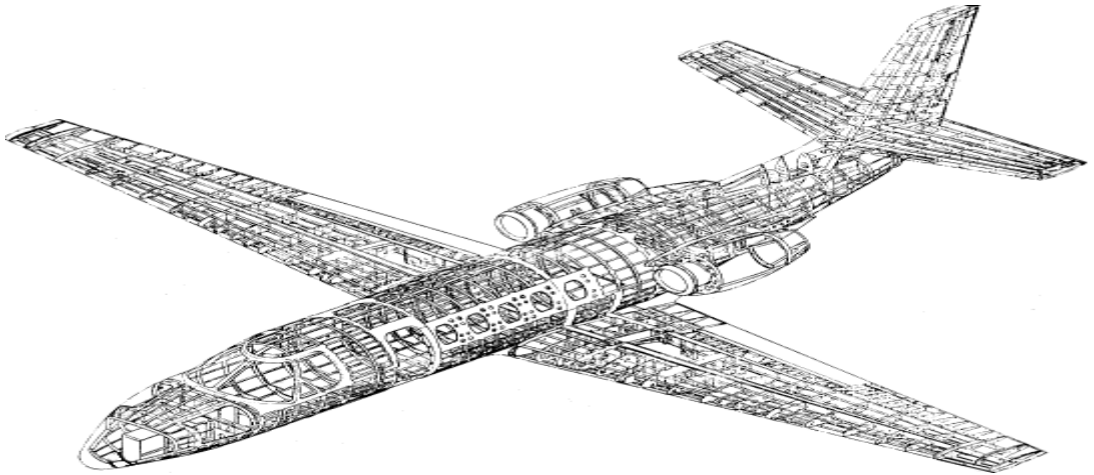

لاشه له تۆريك (شبكة) شيش كه لهسهه شپوهى بازنهپى دروستكراوه ههر له پيشهوه تا ناوچهى كلكى فرۆكهكه لهگهت چهند شيلمانيك وهك راپهل لهسهه بارى درپژى وهك پشتيوان كه به ئاسوپى دانراون ، ههردوو شيشى ستونى و ئاسوپى تۆرىكى تۆكمهپان پى دروست كراوه كه بۆدى فرۆكهكهى لهسهه بنيادنراوه .

روپوشى لاشهكه به تهنيك داپوشراوه و بهپى كپشى پيويست دانراوه كه يارمهتى تۆكمهپى لاشهكه دهدات . لاشهى فرۆكهكه جيگاي دانيشتنى گهشتيار و رپواكان و دانانى كالا و شمهكهكانه .

## ۲. بالەكانى فرۆكە Wings

لەسەر شىۋەى راگريك بۇ ھەلگرتنى بالەكان و لەسەر سەنتەرى لاشەكە دەبەستىت يان لەم سەرى بالى راست بۇ ئەوسەرى بالەكەى تى دەبەستىتەوہ . بالەكان كۆنترۆلى بەرزبونەوہ يان نىشتەوہى فرۆكەكە دەكەن بەھۆى چەند شاپەر و پەرەكەوہ , ئەستورى و شىۋازى بالى فرۆكەكان جىاوازن بە جىاوازى جۆرى فرۆكەكان و درىژى و بەستنى بالەكان . رووى چەماوہى سەرەوہى بالەكان بە پارچەشىشى بەھىز دەبەستىتەوہ بە قۆلەكانەوہ .



بەستەنەوہ و تىپەربوونى تۆرەكانى لاشە و بالەكانى فرۆكەكە و بەستەنەوہى قۆل و بەشەكانى تر بەشىۋەيەك دەكرىت كە لە ئەنجامدا وەك يەك پارچە كاردەكەن و بۇ سەلامەتى فرۆكەكە وا بەھىزو تۆكەمە دەكرىت كە پەستانى ھەوا و گۆرانكارىيەكانى ئاسمان و جوئە و خىرايەكان ھىچ كار نەكاتە سەر سەلامەتى فرۆكەكە .

### ۳. يهكهی كلك Rear Tail

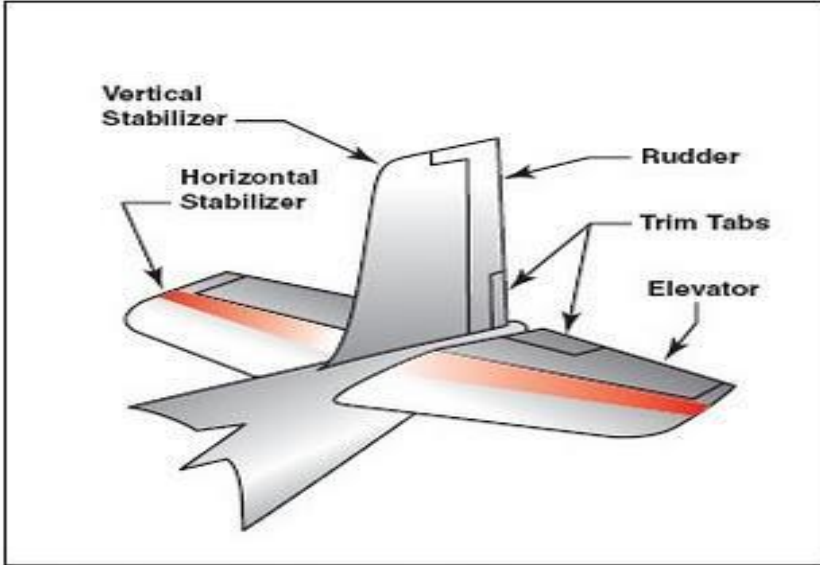

كلك: سيستم و ئاميرەكانى كۆنترۆلكردنى پيچكردنەو و بەرزبونەو و دابەزىنى فرۆكەكەى تيا دانراو .

كلكى فرۆكەكە بەهەمان شيوەى لاشەى فرۆكەكەيە و كلكى فرۆكە يارمەتى جيگيركردن و لەنكەر و بالانسى فرۆكەكە دەدات لەسەر بارى دريژى لەكاتى فرينى فرۆكەكە لە ئاسماندا كە بەهۆى چەند بەشيكى جوئەكەو و دانراو لەبەشى دواووى فرۆكەكە و لەسەر كلكى بە هۆيانەو و دەتوانرئ كۆنترۆلى پيچكردنەو و خولانەووى فرۆكەكە بكات، هەروەها شانەكى كلكى فرۆكەكە كۆنترۆلى ئاراستەى فرۆكەكە دەكات .

### بەشه سەرەككيبەكانى فرۆكە Aircraft Main parts

دروستكردنى فرۆكەكان جياوازن بە جياوازی جوړ و لاشە و مەبەست و ئەو كەرەستانەى كە لئيان دروستكراون، هەنديكيان گەورەن چەند بزۆينەريكيان هەيكە نزيك بە ۶۰۰ كەس هەلدهگرن و

ھەندىكىيان بچوكن يەك بزوينەريان ھەيە . ھەندىكىيان سەربازين و ھەندىكىشان جورىكن كە لەسەر ئاو دەفېرن (طائرات مائىيە) ، بالى ھەندى فرۆكە لە مادەى ديورالومين دروست دەكرىت، ھەندىكى تريان لە فايبەر يان ئەلەمنىوم دروست دەكرىت . لەسەر كارمەندانى ئاگركوژاندنەو ھەيەستە زانىارى تەواويان ھەيىت لەسەر جورى فرۆكەكان و پارچەكانيان لەگەل ئەركى ھەپارچەيەك و ئەو كەرەستەيەى لىى دروست دەكرىت . ھەروھەا تواناى ئەو كەرەستانە بۆ گرگرتن و تۆكمەيى و رەقى و بەھيىزى ھەر پارچەيەك يان بەشيىك لەو فرۆكانە بۆ كاتى برين و شكاندنى لە كاتى رزگاركدندا .

## جۆرەكانى بزوينەرى فرۆكە Engines

يەككىك لەبەشە گرنگ و سەرەكەيەكانى فرۆكە بزوينەركانن كە بۆ بەدەستەيىنانى ھيىزى پالنانى فرۆكەكە بەكار دەھيىرئىت (بۆ ھەوا راكىشان و پالپىوھەنان بۆ دواوھ تا فرۆكەكە بەخيىرايى بۆ پىشەوھە بچولئىت)، دوو جور بزوينەر ھەن، يان بستونىيە كە بە ھەوا يان شلەمەنى سارددەكرىتەوھ يان تۆربىنى يان موشەكەيە .

۱. بزوينەرى بستونى Piston Engine

۲. بزوينەرى تۆربىنى Turbine Engine

- بزوينەرى فيشكەى تۆربىنى Turbojet
- بزوينەرى تۆربىنى پەروانەدار Turbofan
- بزوينەرى پەروانەيى تۆربىن Turboprop
- بزوينەرى ستونى تۆربىن Turbo shaft
- بزوينەرى فيشكەيى پەستۆكى Rocket

۱. بزوينه‌رى بىستونى: ھاوشىۋەى بزوينه‌رى ئۆتۈمبىلە ئاسايەكانە ، ئەم بزوينه‌ره ھەلدەسىت بە سورپانەۋەى پانكەيەك (پەروانەيەك) كە لەسەر بەشى پىشەۋەى فرۆكەكە جىگىر كراۋە ، بەلام لە فرۆكەدا ھەلدەسىت بە راكيشانى ھەوا لە پىشەۋە بۇ دواۋە بۇ پالئان بە فرۆكەكەۋە .

۲. بزوينه‌رى تۇربىنى: دوو جۇرن يان وزەيەكى خولانەۋە ھەلدەسىت بە خولانەۋەى پەروانەكانى فرۆكەكە يان ھىزىكى فىشكەيى ھەوايەكى گەرم بۇ دواۋە بەكاردەھىنرىت كە پىويست بە پەروانەكان ناكات .

بزوينه‌رىكى ئاسايى لەم بەشانە پىك ھاۋوۋە:

- |    |                      |                |
|----|----------------------|----------------|
| ا- | پەستىنەر             | Compressor     |
| ب- | پەروانە              | Fan            |
| ت- | ژوورى سوتاندن (توون) | Combustor      |
| پ- | تۇربىن               | Turbine        |
| ج- | ئەكزۇز (پروكپنەر)    | Exhaust nozzle |

پەستىنەر compressor: چەند پانكەيەكە پەرەكەى بچوكى ھەيە يەك لە دواى يەكن بۇ پەستاندىنى ھەوا و بەرزكردنەۋەى رادەى پەستانەكە بەكاردەھىنرىت .

ژوورى سوتاندن (توون) Combustor: بە چوونە ژوورەۋەى ھەوا دەدرىتە بەر پرژەيەكى سوتەمەنى لە رىگەى چەند لولەككىكى وردەۋە و دواى دەدرىنە بەر بريسكەيەكى كارەبايى (شرارە) لەسەر شىۋەيەكى بازنىيى و پلەيەكى گەرمى نرىك بە ۲۷۰۰ پلەى سەدى لەو كاتەدا ھەواكە ئەكشى و لەو پلەى گەرمايەدا پالى پىۋە دەنرىت بۇ تۇربىنەكە .

تۆربىن Turbine : بە خولانەۋى تۆربىنەكان پەستىنەر و پانكەكان دەخولپنەۋە و دەپىت بەھۋى لكاندنپان بە دىشلى (بادراۋى) بزۋپنەرەكانەۋە .

نەكزۋز (پروكپنەر) Exhaust nozzle : ئەۋ شوپنەپە كە ھىزى پالنەر (Thrust) ى لپۋە دەردەچپىت و لپۋە ھەۋى گەرمى پالنەر بۇ دواۋە دەدەچپىت و تىكەلى دەكات لەگەل ھەۋى سارد لە دەردەۋى بزۋپنەرەكان .

### گەنجىنەكانى سوتەمەنى (fuel stores or Tanks):

ھەلگرتنى سوتەمەنى لەناۋ فرۇكەدا لەشۋپنى جۇراۋجۇر ئەنجام دەدرپت و شوپنەكان بەھۋى بۇرى و قالقەۋە (زمانەۋە) بەپەكەۋە بەستراۋنەتەۋە . ئەۋ شوپنەنە لەژپر بال و لاشە و كلكى فرۇكەكەدا ھەلدەگىرپت پان لە ژپر سكى فرۇكەكەدا لە تەنىشت شوپنى ھەلگرتنى كالا و شەكەكاندا دادەنرپت و زۇرجار قەبارەى ئەۋ سوتەمەنى پە دەكاتە ۲۰۰,۰۰۰ دوو سەد ھەزار لتر .

### جۇرە سەرەكپپەكانى گەنجىنەكانى سوتەمەنى فرۇكە:

دەتوانرپت ئەۋ شوپنەنە و جۇرەكانى بكرپن بەم جۇرانەى خوارەۋە :

۱. گەنجىنەى (تۇكەمە) پان رەق (الصلبە) Rigid Tanks

۲. گەنجىنەى تەۋاۋكارى (التكاملپە) Integrative Tanks

۳. گەنجىنەى نەرم (الرنە) Flexible Tanks

۴. گەنجىنەى پەدەك (الاحتياطپە) Auxiliary Tanks

گەنجىنەى تۇكەمە: زپاتر بە ئەلەمنىۇم دپوارەكانى دروست دەكرپت بۇ بەھپزى و بەبۇرپەكى دەردەچپى ھەۋاۋە (تنفپس) بەستراۋە . لەژپر بال و لاشەى فرۇكەكەدا جىگىركراۋن بۇ بەدور خستنەۋى لەسەر چاۋەى كارەبا .

گەنجىنەى تەواوكارى: ئەم گەنجىنەنە زىاتر لە بال و ناوچەى كلكى فرۆكەكەدا دانراون و بەتەنىكى سوک دروست دەكرين بۆ ھەلگرتنى ژمارەيەكى زياتر ريو و گەشتيار ، لە كاتى رووداودا ئەم گەنجىنەيە نزيكن لە گرگرتنەوہ .

گەنجىنەى نەرم: ئەم گەنجىنەيە برىتيە لەچەند شەلتەيەكى نەرم لە پلاستىك دروستكراون يان ھەر تەنىكى ترى نايلون و بەئاسانى لە ژير بال و لاشەى فرۆكەكە دەبەستريت .

سوودى ئەم جوړە گەنجىنەنە ئەوہيە كە بەرگرى لە بەركەوتن و فشار دەكەن مەگەر بەر تەنىكى رەق بكەون يان بەر ستونىكى تيژ يان زير .

گەنجىنەى يەدەك: زۆر لە فرۆكەكان بە تايبەتى فرۆكە سەربازيەكان چەند گەنجىنەيەكى يەدەك ھەلدەگرن بۆ مانەوہى زياتر لە ئاسماندا و زياتر بە ژير بال و لاشەى فرۆكەكەوہ ئەبەستري و دوای بەكارھيئانى بەنزينەكە فرى ئەدرينەخوارەوہ .





## گه‌نجینه‌گانی سوتهمه‌نی و شله‌مه‌نییه‌گان:

### A330 MRTT FUEL TANK ARRANGEMENT

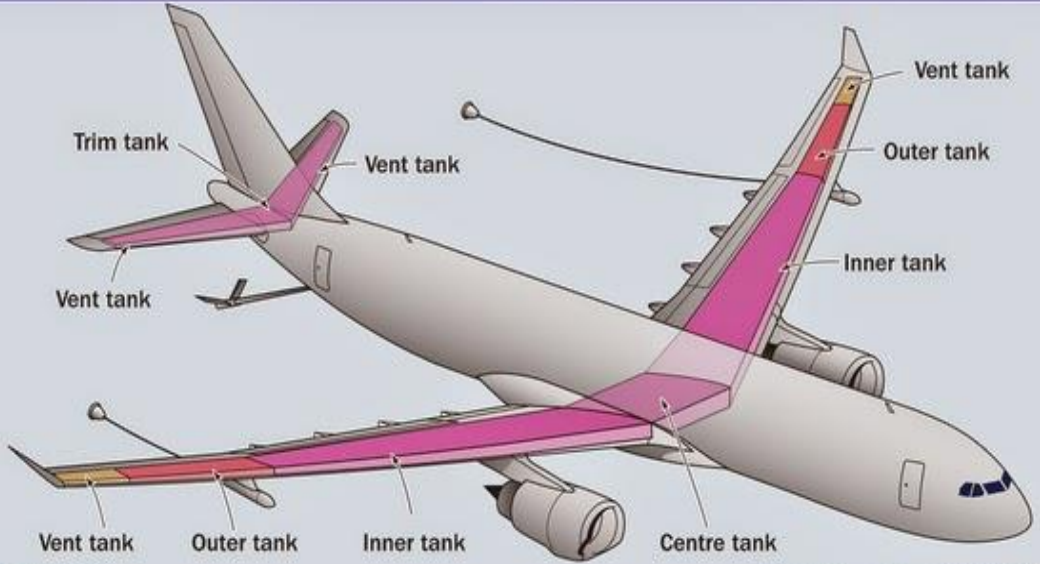

SOURCE: Airbus

Tim Bicheno-Brown/Flightglobal

### Oil Tanks

### گه‌نجینه‌گانی روئن

- ده‌ره‌چه‌ی رزگاری (کتوپری) Emergency Exits
- باتریه‌گان Batteries
- ته‌نکی سوتهمه‌نی Fuel Tanks
- ده‌رچه‌ی قوتارکردن Escape Chute
- هیدروئلیک Hydraulic Oil

## دەرگا و دەروازەکانی ناو فرۆکەییەکی ریوا ( بازرکانی بۆ کەشتیاران )

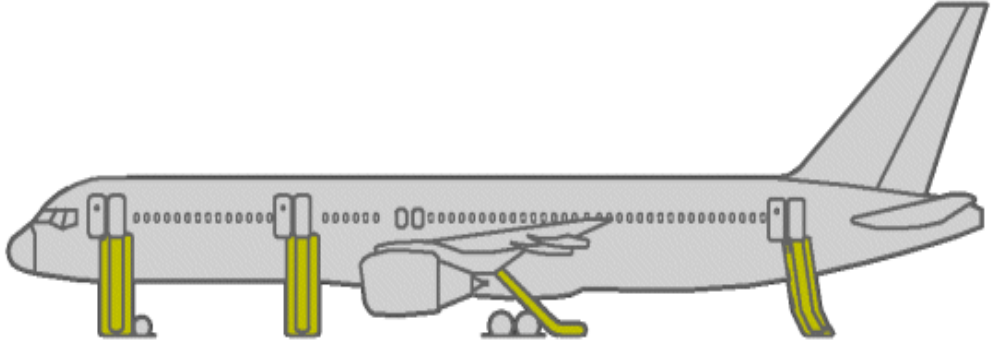

۱. دەرگای ریواکان
۲. دەرگای بارکردن
۳. دەرگای کتوپری
۴. دەرگای کتوپری لەگەڵ پەڕەیی رزگارکردن

### دەرگاگان:

زۆر گرنگە کارمەندی بەرگری شارستانی شارەزایی تەواوی ھەبێت لە شوینی دەرگاگانى ھەر جۆرە فرۆکەییەك بۆ زووتر فریاکەوتنی ئەو کەسانەى کە لە ناو فرۆکەکەدا گیران خواردووە . بە ئاسایی دەرگاگانى ھەر فرۆکەییەك لە ھەر دوو دیوی فرۆکەکەو ھەن ، لە فرۆکە شارستانیەکاندا دەرگای سەرەکی نزیكە لە پێشەووی فرۆکەکە یان لە ناوەرست یان نزیك کلکی فرۆکەکەو ھە و لە ژێرەو بەپێی جۆری فرۆکەکە .

له هەندى فرۆكەدا چەند دەرگاىەكى نائاساىى هەن بەشىۆهيهك ديزاين دەرگىت كە دەرگاكه له كاتى كرددنه وهيدا بخرىت و درىژ بىتەوه و بكشىت ئىنجا دەرگىتەوه بۆ ئاسانكارى و سەلامەتى زياترى كەسەكان .

دەرگاكانى هەر فرۆكەيهك له ناوهوه بەشىۆهيهك دادەخرىن كە زۆر تۆكمە دەبن و ناكرىت له دەرەوه بكرىنەوه .

### پەنجەرەكانى فرۆكە :

پەنجەرەكانى فرۆكەكان بەشىۆهيهكى زۆر تۆكمە دروست دەرگىن له مادەيهكى پلاستىكى روون ، له فرۆكە نوپىكاندا پەنجەرەكان بچوكتەر دروست دەرگىن ، بەلام بەهيزترە . ئەم پەنجەرەكانە دەستنادەن بۆ چۆنە دەرەوه له فرۆكەكە ، بەلام چەند دەرگاىەكى تايبەت هەن بۆ دەرپازبوون له فرۆكەدا وەك له وىنەكاندا دەرەكەون .

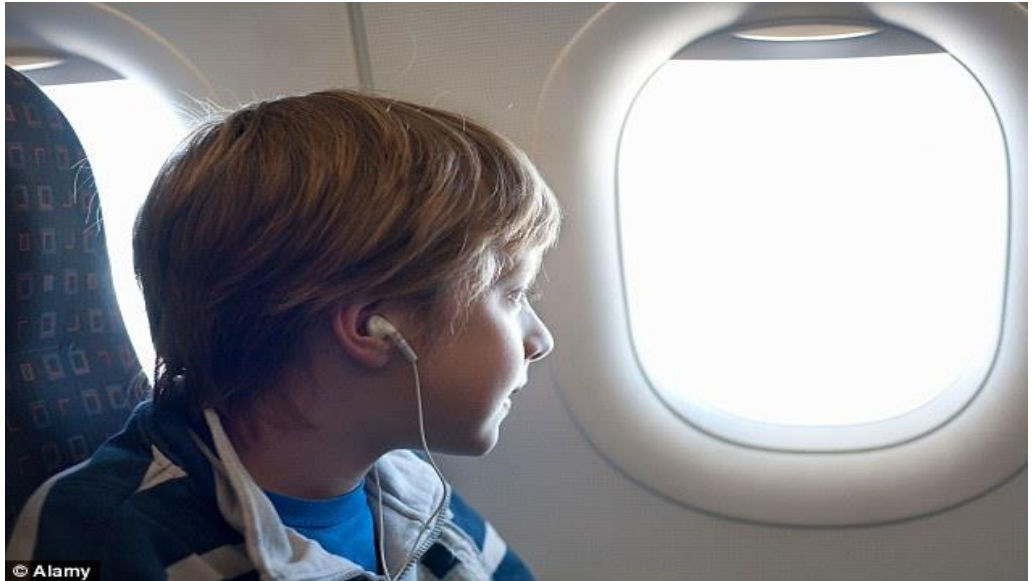

## کابینهی فرۆکه:

سەرجهه ئامیڕ و سیستم کۆنترۆلی سەر فرۆکهکهی تیدا دانراوه که جیا یه له شوینی گهشتیار و ریوان بههوی ده‌رگایه‌کی ناوه‌وه جیا‌کراونه‌ته‌وه له‌یه‌گتری ، تیایدا نیشته‌ۆکی (کورسیه‌کی) کابتهی فرۆکه‌کهی تیا دانراوه ، له‌م کابینه‌یه‌دا ته‌واوی ئامرازه‌کانی به‌گه‌ر خستن و کۆنترۆل کردنی فرۆکه‌که له پێش و سه‌ری شوینه‌که جیگیر کراوه .

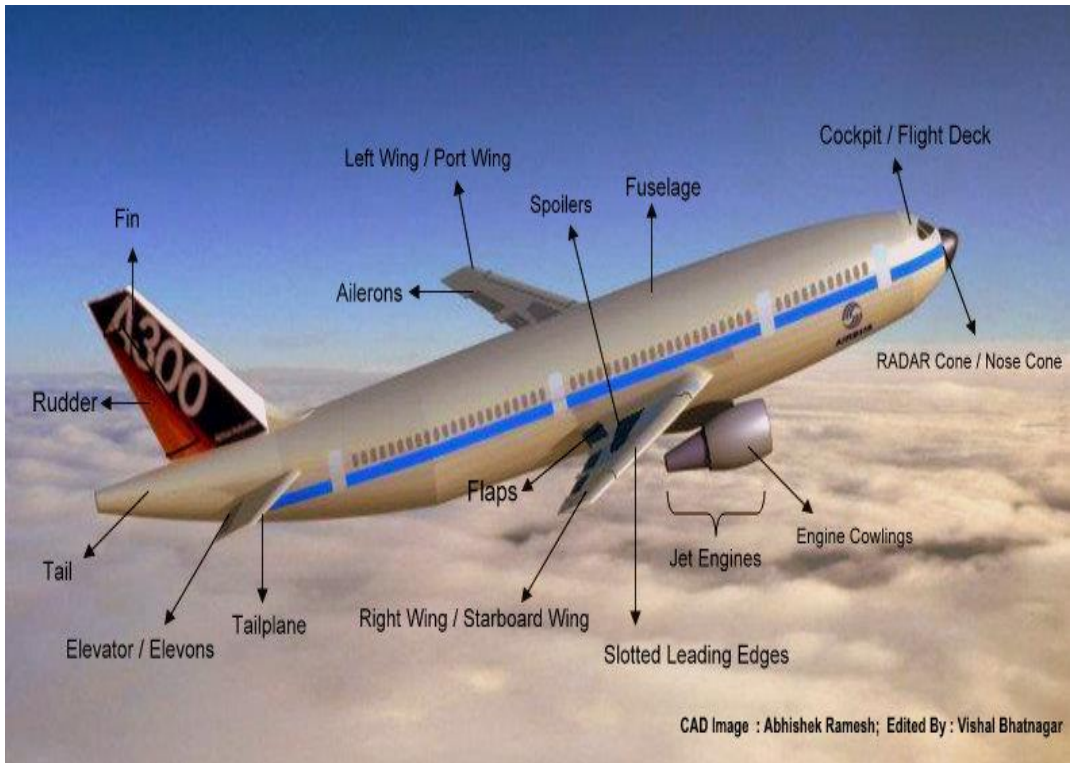

له فرۆكه سهربازيه كاندا سهرقاپيڭ ههيه له سهر كابينهى كابتن بۆ چونه ناو و يان دهرچون له كابينهكه و ئامپريكى تيا دانراوه كه كابتنى فرۆكهكه بههوى سپرنيكهوه بتوانيت خۆى دهرباز بكات و بچپته دهرهوهى فرۆكهكه لهكاتى پيويستدا يان كهوتنه خوارهوهدا .



ئهو كهرهستانهى لاشهى فرۆكهكانى لى دروست دهكریت:

كارمهندانى بهرگرى شارستانى پيويسته زانيارى تهواو يان ههبيت لهسهر جۆرى ئهوه كهرهستانهى كه لاشهى فرۆكهكانى ليدروست دهكریت بۆ ئهوهى له كاتى رووداو و گرگرتندا پيگا و كهرهستهى كوژاندنهوهى ئاگر كه ديارى بكهن و بزنان تا چ ئاستيڭ ئهوه كهرهستانه پلهى گرگرتنيان ههيه .

ههندي لهو كهرهستانه ئهمانهن:

۱. سهبيكهى ئهلهمنيۆم

۲. سهبيكهى مهگنيسيۆم

۳. سهبيكهى تيتانيۆم

۴. ئاسنى دژه ژهنگ – Stainless steel

۵. دیورالومین

۶. فایبرگلاس - کربون فایبر - ارامید فایبر

۷. تهخته - Plywood

۸. پلاستیک و نایلون

۹. کهتان

۱۰. کهرسته‌ی تر وهک میلامین - خارصین - سلیلوز - کادمیوم - کروم - زیو - ئاسن - نیکل - تنگستن - منگنیز .... هتد .

سەرچاوه‌ی مه‌ترسیه‌کان له ناو فرۆکه‌دا :

أ- سەرچاوه سهره‌کیه‌کان وهک:

- بزوینه‌ره‌کان .
- سوتهمه‌نییه‌کان.
- ته‌نکییه‌کانی سوتهمه‌نی .
- سیستمی هیدرۆلیکی .
- سهرچاوه‌ی کاره‌با .

ب- سەرچاوه تايپه تەگان:

- كەرەستەى دابرى گەرمى و دەنگ .
- سەبىكەگان .
- سوتاندنى تايە و ناو پۆشەگان .
- سەرچاوه گانى ناو فرۆكە .
- سەرچاوهى گرگرتن لە ناو كابىنەى فرۆكە .

ت- سەرچاوه مەترسىيەگانى گواستنهوى كەرەستەگان :

- گواستنهوى كەرەستەى تىشكاوى و تەقەمەنى .
- گواستنهوى كەرەستەى كىمىاوى .

مەرجى گواستنهوى كەرەستە مەترسىيدارەگان:

۱. پىويستە كۆمپانىيەى گواستنهوه زانىارى تەواوى ھەبىت لەسەر مەترسى ئەو كەرەستەيە .
۲. پىويستە پلانىكى كتوپرى ( Emergency plan ) ھەبىت بۆ رووبەر و روبونەوى ھەر كارەساتىك كە لە ئەنجامى ئەو كەرەستانە دروست دەبىت بەپىي رىساگانى IATA , ICAO .
۳. پىويستە ئەو كەرەستانە بەشىوھەك ھەلگىرايىتن كە تۆكەمە و زانراو بن .
۴. پىويستە ئەو كەرەستانە لە كاتى گواستنهوھدا تەواوى دۆكۆمىنت و مەنەفەستەگانىان لەگەلدايىت كە بەپىي سامىلى IATA رىكخرابن .
۵. پىويستە ئەو كەرەستانە گواستنهويان بە ئاسماندا قەدەغەى لەسەر نەبىت بەپىي رىنمايەگانى IATA .

## دروست کردنی لاشه‌ی فرۆکه:

ئەگەر بگەڕێنەوێت بۆ سەرەتاگانی دروست کردنی فرۆکه و بەشەکانی دەبینین بۆ یەکەم جار و سەرەتاگانی لاشه‌ی فرۆکه له تەختە دروست کرا و بەکارهێنانی تەختە‌ی صوان (Plywood) هەنگاویکی گەورە بوو له پێشکەوتنی دروست کردنی فرۆکه بەهۆی سوکی کێشەوێت له‌گەڵ تۆکمەیی بەلام له‌بەر ئەوەی تەختە به ئاسانی دەسوتێت دروست کردنی فرۆکه به تەختە کهم بەردەوام بوو و له‌گەڵ دەست کهوتنی کەرەستە‌ی باشتەر و به‌هێزتر و سوکتر له کێشدا وهک ئەله‌منیۆم بوو به جیگره‌وه‌ی تەختە له دروست کردنی فرۆکه‌دا .

وهک دەزانرێت فرۆکه له دوو بەشی سەرەکی پێک هاتووێ .

۱. لاشه و کلک .

۲. بزۆینەرەکان .

لاشه و کلکی فرۆکه: له بەدەن و کلک و باله‌کان پێک دێت و له دروستکردنی ئەو بەشەکاندا پێویستە ره‌جاوی دوو خاڵ بکریت، یەکەم سوکی له‌کێش ، دووهم به‌هیزی هەرچه‌نده ئەله‌منیۆم تهنه‌ا خاڵی یەکەمی تێدا هه‌یه ، به‌لام کهم هه‌یزه . بۆ چاره‌سه‌ری ئەم کێشە‌یه پێویستە کەرەستە‌یه‌کی تری تێکه‌ڵ بکریت، وهک سه‌بیکه به‌کاربه‌ی‌نرێت که له ئەله‌منیۆم و مه‌گنسیوم دروستکرا پێی ده‌وتریت (دیورالومین) که هه‌ردوو سوکی و هه‌یزی تێدا بوو ، به‌لام کەرەستە‌یه‌که که به ئاسانی و خێرایێ گری ده‌گرت له پله گه‌رمیه به‌رزه‌کاندا .

بزۆینەرەکان: به‌رزترین پله‌ی گه‌رما له ئەنجامی کارکردنی بزۆینەرەکان دروست ده‌بێت که زۆر جار پله‌ی گه‌رماکه‌یان ده‌گاته نزیک ۳۰۰۰ سە هه‌زار کالفن .

لاشه‌ی فرۆکه له ریگای گه‌نجینه‌ی سوتهمه‌نییه‌وه برپکی زۆری سوتهمه‌نی هه‌لده‌گریت که له هه‌ندای فرۆکه‌کان وهک (B -747) ده‌گاته ۷۰ تهن. جۆری ئەو سوتهمه‌نییه جۆری کیرۆسینی سوکه که ره‌وشه‌که‌ی به‌جۆرێکه زۆر به ئاسانی ده‌بێت به هه‌لم و زوو گه‌رده‌گریت و له به‌رزایه‌کاندا نایه‌ستیت تارا ده‌یه‌یی پله‌ی زۆر نزمه‌کانیش که ده‌گاته ۵۸ پله‌ی ژێر سفری سه‌دی .



ھەرۋەھا لاشەى فرۇكە كورسى و نىشتوك و جىگاي رىوا و گەشتيارەكانى تىيادانراوه كه له جورىك قوماش دروستدەكرىت و فۇمىكى تىكەلكراوه و ديوار و جياكەرەوهكان سەرجهمىيان كەرەستەى پلاستىكىن .

### ھۆكار و دەرەتەكانى كەوتنەوھى گرگرتنى فرۇكە:

۱. بەركەوتن (Clash): ئەگەر فرۇكەيەك بەھەر ھۆيەك بىت بەر زەوى بکەوئت يان بەر فرۇكەيەكى تر بکەوئت يان بەر شاخىك بکەوئت ئەو بەركەوتنە دەبىتە ھۆى شاندىن يان كون بوونى بەشىك لەلاشەى فرۇكەكە و شاندىن بزوئنەرەكەى ، دواتر دەبىتە ھۆى رژاندىن سوتەمەنى يەكەى و ھۆكار بۇ گرگرتنى سوتەمەنىيەكەى و سوتانى لاشەكەى .

۲. خشاندىن friction: ئەگەر فرۇكەيەك بجزىت لەسەر رووى فرگە (Runway) له كاتى نىشتنەوھە يان له كاتى فرىن بەھۆى خراپى بارودۇخى كەشۋەھەواوھە يان ھەر كەموكوريەك له سيستمى تايە و خلۇكەكانى يان ھەلەيەكى مروئى ، لەو كاتەدا ئەو بەشەى كە دەخشىت بەزەويدا گەرم دەبىت و دەبىتە ھۆى گرگرتنى فرۇكەكە .

۳. ھەورەترىشقە Lightning: ئەگەر فرۇكەكە له ئاسماندا رووبەروى ھەورە ترىشقە بىتەوھە و پرىشكىكى كارەبايى دروست دەبىت و گىردەگرىت .

۴. رژاندىن سوتەمەنى: بەھۆى كەموكورى تەكنىكى يان پرژەى كارەبايى بگاتە سوتەمەنىيەكە دەبىتە ھۆى گرگرتنى فرۇكەكە .

۵. نىشتنەوھى ھەلە: له قۇناغەكانى كۇتايدا نىشتنەوھى فرۇكە يان بە ھەلە نىشتنەوھە دەبىتە ھۆى گرگرتنى فرۇكەكە .

۶. كەموكوپى بزوينەر: هيچ شتيك له دروستكراوى مرؤف بى كەموكوپى نيه و بزوينەريش وهك  
هەر كەرەستىكى تر تايپەتمەندى گرگرتنى تىدايه .

۷. كەموكوپى تەكنىكى: هەندى كەموكوپى تەكنىكى هەن بى ئەوهى بى بزاني دىبەنەهوى  
گرگرتن .

۸. هەئەى كارپىكردن: بەهوى كەموكوپى يان هەئەى بەكارهينەر يان هەئەى يەكك له دەستەى  
فرۆكەوانى بۇ سيستمەكانى بەگەرختن و دەبىتە هوى گرگرتن .

۹. هەئەى مرؤبى: وهك هەئەى چاكسازى لەلايەن تەكنىكانەوه يان بەكارهينانى كەرەستەى يەدەكى  
بەسەرچو يان هەنگرتنى كەرەستەى سوتينەر .

۱۰. هەئەى نەزانراو Unknown: هەندى له سوتاندن و گرگرتنى فرۆكەكان هۆكارەكانى  
نەزانراوه .

### رېگاكانى چارەسەرى گرگرتنى فرۆكەكان:

بەرگرى شارستانى فرۆكەخانەكان پىويستە هەردەم نامادەين بۇ كۆژاندنەوهى دوو جۆر له  
گرگرتن :

یهگم : بیناو دامهزراوهگان .



دووهم: فرۆکهگان



بۇ ھەر يەككىك لەو دوانە پېۋىست بە ئامادەكردنى چەند كەرەستە و ئامپىر و ئامراز دەكات لەگەل رەچاوكردنى كورتىن ماوہ بۇ كوژاندنەوہى ئاگرەكە كە پېۋىستە كوژاندنەوہ و فرىاكەوتنى كەسەكان لە ھەمان كاتدا دەست پى بكات .

پېۋىستە پېش ئەوہى كاپتنى فرۆكەكە چارەسەرى رژاندنى سوتەمەنىيەكە بكات كارمەندانى بەرگرى شارستانى بتوانن فرىاى كوژاندنەوہ و ساركردنەوہى فرۆكەكە بكەون. كەمتر لە ۹۰ چركە كە تىايدا تەواوى تەن و كەرەستەكان دەتۈپنەوہ، تا كارمەندان دوابكەون لە كوژاندنەوہ زىانەكان زياتر دەبن و كەسانى زياتر گيان لەدەست دەدەن .

پېۋىستە كارمەندانى بەرگرى شارستانى فرۆكەخانە لە راھىنان و مەشقى بەردەوامدا بن لەسەر زۆربەى سىنارىۋىكان و دۆخەكان بۇ ئەوہى ھەمىشە لە ئامادەكارىدا بن بۇ رووبەروو بونەوہى ھەر كارەساتىك يان رووداۋىك .

### سەرەتاي سوتانى فرۆكە

روودانى گرگرتنى فرۆكە زياتر روودەدات ئەگەر فرۆكەكە بەرزەوى بكەوېت و بەركەوتن و خشاندى بەزەويدا دەبېتە ھۆى دروستبوونى پلەيەكى گەرماى بەرز و دەبېتە ھۆى گرگرتنى فرۆكەكە لە چەند چركەيەكدا .

### كوژاندنەوہى سوتان

باشترىن رىگە بۇ كوژاندنەوہى ئاگرەكە كەم كردنەوہى پلەى گەرمايەتى بە ساردكردنەوہ و بەرگرتن لە گەيشتنى ئوكسىجىن بۇ ئاگرەكە و داپۇشىنى لاشەكە بە رووپۇشيك لە مادەيەكى دابىر و داپۇشىنى فرۆكەكە بەو مادەيە .

## گرگرتنهوه

زۆر جار رووده دات دواى كوژاندنه وهى ناگره كه له سه ر فرۆكه كه جاريكى تر گر كه دووباره نه بپته وه له نهنجامى تيشكى دروست بوو له تهنىكى نزيك ناگره كه وه كه گهرميه كهى به رزبوته وه و ده بپته هوى گرگرتنىكى دووباره .

## ئه و كه ره ستانهى به ئاسانى گر ده گرن

به نزين - ئوكسجين - هيدروليك - شله مهنى به كارهاتوو بو لابردي به فر و سه هؤل - كه ره ستهى گريس كردن / به نزين مه تر سیدار ترين ماده يه بو سوتاندن نه گهر سه رچاوه يه كى گرگرتنى ليوه نزيك بپت .

## رنگاكانى ناگر كوژاندنه وه :

۱. به كارهينانى دووهم ئوكسىدى كاربون  $CO_2$  : ئه م گازه له چه ند لوله يه كى په ستينراودا هه لده گيريت كه ناسوتيت و له كاتى رژاندنى ئه و گازه و دهرچوونى له لوله كاندا له سه ر شيوه ي ته ميك دهر ده كه وپت و رووى فرۆكه كه داده پوشت و ريگه له هه وا ده گريت بگاته رووى فرۆكه كه و ناگره كه ده كوژپته وه .

ئه گهر ئه م گازه زور به چرى به كار به ينريت ده توانيت خراپ ترين ناگر بكوژينپته وه له كه م ترين كاتدا به لام يه كيك له (عه يبه كانى) ئه و گازه ئه وه يه كه ده بپته دروستبوونى ته ميك كه مه وداى بينين كه م ده كاته وه ، بويه پيوسته كارمه نده كان بزنان له شوپنى گونجاو بوهستن كه به ئاراسته ي با بپت و كاريگه رى گازه كه به باش ترين شيوه كار بكات .

(عەبىيىكى) ترى ئەۋەپە ئەگەر ئەۋ مادەپە بىمىنىتەۋە لەسەر روۋى فرۆكەكە پەلى گەرماگەى ۋەك پەلى گەرماى بەنزىنە كە بىمىنىتەۋە مەترسى دووبارە دروست دەبىتەۋە ، بۇپە ساركردنەۋى روۋپۇشەكە بەزۋوتىر كات پىۋىستى رادەبەدەرە بۇ بەرگرتن لە دووبارە بوونەۋى ئاگرەكە .



۲. بۇدرە Chemical Powder: ئەۋ بۇدرەپە مادەپەكى كىمىاۋىپە لە ناۋ لولەدا ھەئدەگىرپت لە ژىر فشارىكى بەرزدا ۋ دەر دەپەرپت لە كاتى كردنەۋى سەرقاتپەكەى ۋ روۋپۇشەكەدا ئەپۇشپت ۋ رى لە ئۆكسىجىن بگىرپت ۋ ئاگرەكە بكوژىنىتەۋە .  
(عەبەكانى) ئەم پۇدرەپەش ۋەك گازى دوۋەم ئۆكسىدى كاربۇۋاىپە .



۳. كهف Fomite: تېكەلەيەك له ئاو و ماددەيەكى كېمياوى لىنج لەژىر پالەپەستۆيەكدا تېكەل دەكرىت و ماددەيەكى كهفى چرى لىدروست دەبىت و روپوشى فرۆكەكه دا ئەپوشىت و نايەلئىت ئاگرەكه زىاد بكات و دەكوژىتەوه .



مادەى كهفئىش (عهبى) ههيه ماددەيەكى ساردكەرەوهى تەواو نيه و ناتوانىت زۆر بەخىرايى بەكاربهئىنرىت .

ليرەدا ئەركى كارمەندانى بەرگرى شارستانى لەوهدا دەرەكەوئىت كه كوژاندنەوهى ئاگرى فرۆكه تەنها له كوژاندنەوهى ئاگردا تەواو نابىت بەلام دەبىت ئاو بەكاربهئىنرىت بۆ ساردكردنەوهى لاشەكه و كوئايى هينان بە سوتانى فرۆكەكه .

كاتى بەكارهينانى ئاو لەژىر فشارىكى زۆردا بەهوى سيستمى تايبەتەوه دەرژىنرىت لەسەر شىوهى پرژهيهكى وردا دەرەچىت و ئەو گەردىلانە تواناى داپوشىنى ئاگرەكهى ههيه و ساردى دەكاتەوه. بەكارهينانى ئاو دەبىتە هوى پاراستنى كارمەندان له كاريگەرى گەرمای گرگرتنەكه و يارمەتيدانينان بۆ رزگارکردنى سەرنشینهكان .

كارمەندانى بەرگرى شارستانى پىويستە ئەوهەندە دوور بوەستن لەسەر چاوهى گرگرتنەوه تابتوانن سەلامەتى خوئيان و ئاميرەكانى ئاگركوژاندنەوه بپارىزىت .

## ئاگادارى له بهكارهينانى ئاوى زور

به نزين مادهيه كه كه سوكتره له ئا ، سهر ئا دهكهويٽ و لهم كاته دا پيويسته سوود له مانه  
وه ربگيرٽ :

۱. ئەگەر ئاوه كه زور بوو دهبيته هوى روني به نزينه كه و نزيك بوونه هوى له سه رچاوهى ئاگر و  
گرگرتنه كه دووباره بيته وه .

۲. تهنه شوين كه تيا دهتوانريٽ ئا و به زورى به كار بهينريٽ كاتيٽك ژير سكي فرۆكه كه گر دهگريٽ  
بو ئه وهى جيگهى به نزينه كهى نه گريٽه وه و به زوويى ئاگره كه بكوژيٽه وه .

## بنه ماي سهره كيش نه مانه ن:

۱. به كار هينانى نامرازى ئاگر كوژاننده وه و ئا و له سهر شيوهى پرزه بو سارد كرنه وه نه ك  
هه ردووكيان به كار بهينريٽ له يه ككاتدا .

۲. نه هيلريٽ ئا و بگاته ئه و رووهى كه داپوشراوه به مادهى كوژاننده وه ، چونكه ئا و ئه و مادهيه  
لادهبات و رووه كه دووباره رووه و سوتان دهبيته وه .

## رزگار كرنى سهرنشينه كانى ناو فرۆكه

ماناى رزگار كرنى گيانى ئه و كه سانهى كه له ناو فرۆكه كان ، بويه پيويسته ئه و ئه ركه پشتگوئ  
نه خريٽ به هوى جهنجالبوون به كوژاننده وهى ئاگر و سارد كرنه وه . پيويسته له سهر تيمى  
رزگار كه كه ناماده سازن و تيميكى تايبه تن له ناو تيمى بهرگري شارستانى و كاتى گونجاو



هه‌ئەبژێرن ، بەرپرسی تیمەکه کاتەکه دیاری دەکات تا ئەو تیمە تاییبەتە دەست بکات بە پرۆسەی رزگارکردنی گیانی ئەو کەسانەی کە لە ناو فرۆکەکەدا گیران خواردوووە .  
پرۆسەی رزگارکردن زمارە یەکە لە ئەرکەکانی تیمی ئاگرکوژاندنەوه و فریاکەوتن بەتاییبەتی لە فرۆکە گەورەکاندا کە ژمارەیهکی زۆر لە سەرنشین هه‌ئەگرن .



## ئامرازى په‌یوه‌ندى communication & Alarm Requirements

رێکخراوی فرینی شارستانی نیۆدەولەتی (ئایکاو) چوارچێوه‌یه‌کی گشتی بۆ ئامرازەکانی په‌یوه‌ندی بۆ کاتەکانی کتوپری فرۆکە‌خانه‌کان داناوه کە پێویستە دابین بکری‌ت و هه‌میشه‌ لە کاردا‌بن و به‌

- تەندروستى كارىكەن بۇ باشتر و خىراتر جىيە جىكردى پىرۇسەكانى ئاگركوژاندنەو و فرىاكەوتن لە رووبەر بوونەوہى كارەساتەكانى ناو فرۇكەخانە و رووداوەكانى فرۇكە . ئەو ئامرازانە ئەمانەن:
۱. ھىلى تەلەفۇنى راستەوخۇى ناو فرۇكەخانە
  - ھىلى تەلەفون بۇ دەرەوہى فرۇكەخانە بۇ پەيوەندى لەگەل وىستگەكانى دەرەوہ
  ۲. ھىلى بى تەل UHF
  ۴. ئامرازى ئاگاداركردەوہ (دەنگ و رووناكى)
  ۵. ئامرازى بى تەلى ھۆكى تۆكى
  ۶. مىكرۇفۇنىك لە وىستگەى ئاگركوژاندنەوہ يان ژوورى پىرۇسەكان
  ۷. مىكرۇفۇن لە ناو ئۆتۆمبىلەكانى ئاگركوژاندنەوہ و فرىاكەوتن
  ۸. پىت و سگنالە شفرىەكان
  ۹. قندىل ( سگنال بە چرا و رووناكى )
  ۱۰. ئامرازى نىشاندانى دەستى وەك ئالا
  ۱۱. دوورىين (ھەرچەندە ئەم ئامپىرە ھى پەيوەندى نىە، بەلام يارمەتيدەرە بۇ پىرۇسەى گەران و فرىاكەوتن ) .

لەگەل ئەو ئامرازانەى سەرەوہ پىويستە لە ناو فرۇكەخانەكاندا تۆرىكى پەيوەندى تۆكمە و بەردەوام ھەبىت كە بتوانرىت بە ئاسانى و ھەماھەنگى لايەنە پەيوەندىدارەكان بەكاربەھىنرىت .

### ژوورى پىرۇسەكان Operation Room

لە ھەر فرۇكەخانەيەكدا و بۇ رىكخستن و كۆنترۆلكردنى پىرۇسەكانى ئاگركوژاندنەوہ و فرىاكەوتن و رزگاركردن كە بەپى پلانى كتوپرى جىيەجى دەكرىت پىويستە ژوورىك يان يەكەيەك دابمەزرىت كە ببىت بە شوينى ئاراستەكردن و چاودىرىكردى رىنمايەكانى ئاگركوژاندنەوہ و

فرياكەوتن و رووداوهكان . ئەو ژوورە چەند پيويستىەكى بۇ دابىن بىكرىت بۇ ئاسان جىبەجىكردى ئەو ئەرك و بەرپرسىارىتيانەى كە لە لايەن ليژنەى كتوپرى فرۆكەخانەو جىبەجى دەكرىت وەك :

۱. نامرازى پەيوەندى جۇراوجۇرى تەلەفۇنى راستەوخۇ، تەلەفۇنى بى تەل (ھۆكى تۇكى UHF) لە نيوان ويستگە و قولەى چاودىرى .

۲. نەخشەى تۇرى (Grid Map) بەپىي رېنمايەكانى ICAO و ھاتوو لە دۆكۆمىنتەكانى پەيوەنديدار Annex 14 .

۳. شويىنى كۆبونەو و ليكۆلينيەو .

۴. نامرازى خۇپاراستن و جل و بەرگ بۇ ئەندامانى ليژنەى كتوپرى .

۵. نامرازى تۇرچ و رووناككردنەو بۇ كاتى پيويست .

۶. ئۆتۆمبىلى تايبەت بۇ بەكارھىنان لەكاتى پيويست بۇ چوونە نزيك شويىنى رووداو و كۆنترۆلكردنى جىبەجىكردى پروسەكان .

۷. سەرچاوەى كارەباى يەدەك (UPS) و Generator .

۸. زەنگى ئاگاداركردنەو .

۹. بلىنگۆ .

### ئۆتۆمبىلەكانى ئاگركوژاندنەو و فرياكەوتن

پيويستە لە ويستگەى ئاگركوژاندنەو و فرياكەوتن چەند جۇرە ئۆتۆمبىلىكى جۇراوجۇر ھەميشە بوونيان ھەبىت و ئەو ئۆتۆمبىلانە بە بەردەوامى چاودىرى بىكرىن و چاكسازيان تىدا بىكرىت، بۇ ئەو ھەردەم لە ئامادەسازىدا بىن بۇ رووبەر رووبونەو ھەر رووداو و يان كارەساتىك لەوانە :

۱. ئۆتۆمبىلى ئاگركوژاندنەوہ كہ چەندىن جۆر و قەبارەى ھەن ( Fire Fighting) Vehicles



۲. ئۆتۆمبىلى فرىاكەوتن ( Rescue Vehicle )



۳. ئۆتۆمبىلى سەرگىردە ( القیادە )

۴. ئۆتۆمبىلى كاردانەۋەى خیرا (Rapid Intervention Vehicle)



۵. ئۆتۈمبىلى ئەمبولانس و ئاسانكارى تەندروستى



۶. تەنكەرى ئاۋ



۷. ئۆتۆمبىلى رژاندىنى كەف بەسەر فرېگەدا



ھەر يەك لەو ئۆتۆمبىلانى كاریكى تاپىھەتى ھەيە و بەكۆ ھەمويان وەك يەك تىم و لە كاتى ديارى كراوى خۇياندا بەپىيى ئاراستە و رېنمايى سەرۆكى لىژنەى كتوپرى يان جىگىرەكەى يان ژوورى پروسەكان دەجولتېن بۇ شوپىنى رووداۋەكە و ھەر تىمىك لەو ئۆتۆمبىلانى كارى خۇيان دەكەن. جگە لەو ئۆتۆمبىلانى بەپىيى پەيوەندى ژورى پروسەكان بە وىستگەكانى دەرەۋەى فرۆكەخانە و لايەنەكانى بەشدار لە پلانى كتوپرى چەندىن يارمەتى و ئۆتۆمبىل و تەنكەرى ئاۋ لە شوپىنىكى ديارىكراۋدا لە ژېر كۆنترۆلى ژوورى پروسەكان و ھەماھەنگى ئاسايشى فرۆكەخانەدا كۆ دەكرىنەۋە و لە ژېر ئاراستەى ژورى پروسەكاندا دادەنرېن بۇ يارمەتى تىمەكانى بەشداربوو لە پروسەى رووبەرۋو بونەۋەى كارەساتەكە.

ئەو كەرەستە و پىداۋىستىيەنى لە ۋىستىگەى ئاگركوژاندنەو دا پىۋىستە ھەبن:

بۇ جىبە جىكردن و رووبەرووبونەو ھەر كارەسات و روودانىك جگە لەو ئۆتۆمبىلانەى كە ناماژەيان پىدراوہ و يان ئەو نامرازى پەيوەندىانەى كە باس كراون، وەك نامرازى يەدەك و پىۋىستى لە ۋىستىگەى سەرەكى ئاگركوژاندنەو پىۋىستە سەر جەم ئەو نامراز و كەرەستانە ھەبن بۇ بىرىن و شكاندن و كردنەو ھى شۋىنەكانى فرۆكە يان دىوار و دەرگا و شۋىنە داخراوكان وەك:

۱. دىنەمۇى كارەباى ھەلگىراو لەسەر ئۆتۆمبىل

۲. بىرەر (مشار) ى گەورە و بچوك دەستى و كارەباى

۳. مەقەستى گەورە و بچوك

۴. چەكۋشى جۇراو جۇر و پاچ



۵. تۇرچ و گلۇپى سەپارە

۶. جل و بەرگى خۇپاراستنى جۇراو جۇر ( بەتايبەت جل و بەرگى زەنك)





۷. کەف Foam

۸. بوتلى ھەوا .

۹. بوتلى دووۋەم ئۆكسىدى كاربون بە قەبارەى جياواز و كىشى جياواز

۱۰. ئامپىرى پرکردنەھەى پاودەر و ھەوا

۱۱. پاودەر

۱۲. كالاوى خۇپارپىزى (خودە)



۱۳. ئامپىرى ھەناسەدان.



۱۴. دستکش



۱۵. پیلا و جزمه‌ی تایبته



۱۶. حەبىل

۱۷. پەيزەھى جۇراوچۇر



۱۸. سۇندەھى جۇراوچۇر

۱۹. پېداۋىستى تەندروستى سەرەتايى (جانىتاي First Aid ، ئامپىرى ئۆكسجىن ، ھەنگر (نقالە)).

۲۰. ماسك بۇ دەموچاۋ

۲۱. بەتانى كوزاندنەۋە

۲۲. چەندىن شتى پېۋىست دىكە

۲۳. ۋەرشەيەكى چاكسازى تەۋاۋ بۇ چاككردىنى ھەر كەموكۋىپەك كە روودەدات لەۋ ئامپىرو ئامراز  
ۋ ئۆتۈمبېلانى.

جوړى ۈو ماددانەى بۇ ئاگركوژاندىنەو بەكاردەهينرين:

Water	۱. ئاو
Foam	۲. كەف
Dry Powder	۳. پاودەرى كىمىياوى وشك
Chemical Agents	۴. كىمىياوى وشك
Carbon dioxide Gases	۵. گازى دووهم ئوكسىدى كاربون
Halogen ale Agents	۶. ھەئى شلەمەنيەكانى ھالون

بۇ زانىارى ھەريەك لەو كەرەستانە كە بەكاردەهينريت بۇ ئاگركوژاندىنەو و ساردكردنەو چەندىن رەوشى ئەرينى و سوود بەخشان ھەن و لەگەئيشيدا چەندىن عەيب و كەم وكورپش. بەكارهينانى ھەر كەرەستەيەك لەو كەرستانەى سەرەو رېگەى تايبەتى و ناميرى تايبەتى ھەيە بۇ بەكارهينانى و ريسا و رېگاي تايبەتيشيان بۇ دانراوہ .

ھيچ دەستكرديكى مرؤف بچوك بيٲ يان گەورە بى (كەم و كورى) نيە جا ئەو كەم و كورپە لە سىمايدا دەرېكەويٲ يان لە ئەنجامى بەكارهينانيدا كە دواى رؤژگارېك بەسەر ئەچيٲ لە بەكارهينانى ، فرؤكەش كە بەدى ھينەريكى گرنگ و دەست كرديكى ناوازەى ھؤش و بيرى مرؤفە چەندە مرؤف وردەكارى تيٲدا بكات و چەند ئامرازى كوئترؤل كردنى تيٲدا دابمەزريٲ چەند ھؤكارېك ئەميينيتەوہ كە يان لەدەرەوہى ھؤشى مرؤف يان لەدەرەوہى دەستەلاتى مرؤف ئەبيٲ دروست بيٲ و ببيٲە سەرچاوہى رووداو .

فرؤكە بۇ مرؤفايەتى بوٲە ھؤكار بۇ چەندىن رووداو و قەومانى كارەسات بار و گەورە كە تياياندا سەدان كەس لە ناوچوون ، ھەندى ھؤكارى ناديار لە رووداوہكان واى كردوہ كە مرؤف دەكەويٲە ترس و دلە راوكى و تيارامان لەبەكارهينانى فرؤكە .

## به شی نویم

# لیستیک له گوره رووداوهکانی فرۆکه و زیانهکانی

بو ئهوهی بزانیته که زیانی گیانی له ئهنجامی رووداوهکانی فرین و فرۆکه چهنده زۆره ، باشتره پراگوزهریک بکریته به (۱۰) لهو قهومان و رووداوه مهترسی دارانه کهرویانی داوه له میژووی فرۆکهوانیدا که چهندین کهسی ئاساسی و له کهلیشیاندا جهندین بیرمهند و سهرکرده و مرۆقی تیکۆشهه لهو رووداوانهه لهکیس مرۆفایهتی چوون .

۱. سالی ۱۹۷۹ له ئهنجامی تیک شکانی فرۆکهی بوینگ 747 کاتیک لهسهه فرگه کیشای به فرۆکهیهکی ترده له دورگهکانی کهناری ئسپانیا له ئاکامدا (۵۸۳) کهس له رووداوهکههه له ناوچوون ، ئهه رووداوه له میژووی فرۆکهوانیدا به کارهسات بارتیرین و زۆرتیرین له ناوچوون ئهزمیردی .



۲. دوای ۱۲ خولەك له فرین له فرۆكه‌خانهی اوسکای یابانی سالی ۱۹۸۵ فرۆكه‌یهکی بۆینگی 747 له به‌شیک له به‌شه میکانیکه‌کانی کیشه‌یهک رووی دا و دوای ۳۲ خولەك بوو به‌هۆی تیک شکان و له (۵۲۴) کەس له ناو فرۆکه‌گه‌دا (۵۲۰) کەسیان له‌ناو چوون .



۳. سالى ۱۹۹۶ و له ۱۲ ى نۆقمبەر فرۆكەيەكى بۆینگ 747 ى سەر به هېلى ئاسمانى سعودى له نۆدەلەي بەرەو ظهران بەرئى كەوت له ئەنجامى پياكىشان به فرۆكەيەكى كارگۆي كازاخستان سەرجم سەرنشینی هەردوو فرۆكەكە كه ژمارەیان (۲۹۴) كەس بوو گیانیان لەدەستدا .



۴. فرۆكەيەكى هېلى ئاسمانى توركى له مارسى ۱۹۷۳ جۆرى ماكدونال دۆگلاس DC-10 له دەرەوى پایتەختى فەرنسا تىك شكا سەرجم دەستەي فرۆكەوان و سەرنشینهكانى كه (۲۴۶) كەس بوون له ناوچوون.



۵. له ۱۹ ئاب ۱۹۸۰ فرۆکه‌یه‌کی هیلی ئاسمانی سعودی دواى فرین له فرۆکه‌خانه‌ی جده‌ی کۆن کابتنی فرۆکه‌که رایگه‌یان که گر له به‌شیک له فرۆکه‌که به‌رزنه‌بیته‌وه و سوتانی فرۆکه‌که بوو به هوی له ناوچوونی سه‌رحه‌میان له ناو فرۆکه‌که که (۳۰۱) کهس بوون .



۶. له گه‌شتی ژماره (۱۹۱) سالی ۱۹۷۹ فرۆکه‌یه‌کی هیلی ئاسمانی ئەمریکی به‌ره‌و فرۆکه‌خانه‌ی نۆهیر له شیکاغۆ نه‌چوو له دواى فرین تیك شكا و (۵۸۵) کهس له‌گه‌ل (۱۲) ده‌سته‌ی فرۆکه‌وان له ناوچوون له‌گه‌ل (۲) کهس له‌سه‌ر زه‌وی کاتیك تیك شكا و داى به‌زه‌ویدا .





۷. سالی ۲۰۰۱ له ئه نجامی تیک شکانی فرۆکه ی ئیرباص A300 که به رهو فرۆکه خانه ی نیۆرک  
ئه فری (۲۶۵) کهس تیا له ناوچوون .



۸. سالی ۱۹۹۵ ژماره ی (۲۶۴) کهس له ناو فرۆکه ی ئیرباص A300 ی هیلی ئاسمانی صینی له  
ناوچوون له کاتی نیشته وه ی له فرۆکه خانه ی ناگۆی له یابان .



۹. فرۆكەيەكى ھىلى ئاسمانى نايجىرى جۆرى DC-8 سالى ۱۹۹۱ بە (۲۶۱) سەرنشینه وه له سۆكولۆ له نايجىريا بۆ فرۆكەخانەى ملك عبدالعزیزى نیودهولتهتى له سعودیه فرى دواى بهرزبونه وه تىك شكا و سەرجهم سەرنشینه كان له ناوچوون.



۱۰. سالى ۱۹۷۹ (۲۵۷) كەس دواى تىك شكانى فرۆكەى DC-10 ى نیوزلندى له ناوچوون له ئەنجامى پیاكیشانى به شاخىك له ھۆلەندا له ناوچەى (قوٹبى) خواروو .



۱۱. گەورەترین رووداۋ كە لە ئەنجامى بەكارھيئەتلىنىشى فرۆكە كەوتەوھە بىياكىشەننى فرۆكە بوو بە تاۋەرى بازىرگانى جىھانى لە نيورك لە ۱۱ سىبىتىمىر سالى ۲۰۰۰ بوو بە ھۆى مردنى (۲۹۰۷) كەس .



ھەرچەندە رووداۋ و قەومانەكان زۆربەى جارەكان لە ئاسماندا رووتەدەن رەنگ بىت ھىچ نەكرىت بۆ فرىاكەوتنى سەرنشىن و دەستەى فرۆكەوانى بەلام بۆ ھەر رووداۋىكىش چەندىن لىكۆلىنەوھە دەكرىت بۆ دابىن كردنى ئەوھندەى كە بكرىت بۆ دووبارە نەبوونەوھىان . بەلام ھەندىك لەو رووداۋانە لەسەر زەوى يان كاتىك كە فرۆكەكە ئەگاتە سەر زەوى پىۋىستىيان بە فرىاكەوتن ھەيە بۆيە لە ھەموو قۇناغەكانى فرىنى فرۆكەكاندا جۆرىك لە رىكار و رىنماى ھەيە بۆ فرىاكەوتنى سەرنشىن و دەستەى فرۆكەوان بۆ كەم كردنەوھى زىانەكان .

ئەو (۱۰) رووداۋ و قەوماۋانەى كە لەسەرەوھە خرايە بەر چاۋ تەنھا بۆ مەبەستى زانىنى ئەو زىانە كەورائەيە كە لە مرفايەتى ئەكەون لە ئەنجامى كەم و كورپى يان ھەلەيك يان كەردەوھەيك كە زۆربەيان لە دەستكرد يان ھەلس و كەوتى مرۆفن و پىۋىستە كارىان بۆ بكرىت بۆ بەرگرتن لە روودانىان .

# كۆتايى

## فهرهنگ

ووشه	واتا
بینینگیږی	استطلاع
بزوینهری پانکهیی	محرك مروحي
پهړهك - سهربال	زعنف
پهستیڼهړ	ضاغطة ( كومبريسر )
پپوهر	مقياس
تیشكاوی	مشع
ژمیردهر	عداد
رووداو	واقعة
رهوش	مواصفة
ریوان	مسافر
(وشك - ناوی)	برمائی
جولئهك	متحرك - متنقل
خلوك - تايه	اطار
فرۆكهی چارۆكهیی	طائرة شراعية
فیشكهیی	نفاث
فهومان	حادثة
گیره	استوث
گوریس	حبل
گهشتیار	سائح
كوكرارهی كلك	مجموعة الذيل
هه لگهړان	اقلاع
لهنگهړ	توازن - استقرار
نیشتوك	كرسي

سود لهم سهرجاوانه ودرگير اوه:

- Planning & designing airport
- Robert Honrojeff & Francis X. Mcketvey
- sulaimaniyah Int. Airport certification manual
- Emergency plan – ICAO
- Annex 14- ICAO
- Annex 15- ICAO
- Aviation history
- Boing company – B- 797
- Airbus company –A – 380
- unmanned vehicles
- Gliders
- الاستراتيجيه العامه لمواجهة حوادث الطائرات
- عمليات الانقاذ و مكافحة الحرائق
- تأليف – طارق جميل - القاهرة

## پېرست

ناوهرۆك	لاپهړه
پېشهكى	۳
بهشى يهكهه/ ميژووى فرين	۷
بهشى دووهه/ فرۆكه	۲۲
بهشى سيههه/ پيشكهوتن له پيشهسازى فرۆكهدا	۳۱
بهشى چوارهه/ فرۆكهى بى فروكهوان	۳۷
بهشى پينجهه/ فرۆكهى چارۆكهى	۶۳
بهشى شهشهه/ ههلى كوپتهر و ههلى پورت	۹۶
بهشى حهوتهه/ تيكردنهوهى بهنزين له ئاسماندا له فرۆكهوه بو فرۆكه	۱۲۴
بهشى ههشتهه/ هوكارى كهوتنهوهى رووداوى فرۆكهكان	۱۲۸
بهشى نويهه/ ليستىك له گهوره رووداوهكانى فرۆكه و زيانهكانى ...	۱۸۹